

UNIVERSIDAD NACIONAL AUTONOMA DE MEXICO



ENEP ARAGON

00089

"LINEAMIENTOS GENERALES PARA LA PRODUCCION
DE PROGRAMAS EDUCATIVOS EN EL TALLER DE
TELEVISION DE LA E.N.E.P. ARAGON."

tesis 42727

TESIS



QUE PARA OBTENER EL TITULO DE
LICENCIADO EN PEDAGOGIA

P R E S E N T A

José Luis Navarro García



Universidad Nacional
Autónoma de México

Dirección General de Bibliotecas de la UNAM

Biblioteca Central



UNAM – Dirección General de Bibliotecas
Tesis Digitales
Restricciones de uso

DERECHOS RESERVADOS ©
PROHIBIDA SU REPRODUCCIÓN TOTAL O PARCIAL

Todo el material contenido en esta tesis esta protegido por la Ley Federal del Derecho de Autor (LFDA) de los Estados Unidos Mexicanos (México).

El uso de imágenes, fragmentos de videos, y demás material que sea objeto de protección de los derechos de autor, será exclusivamente para fines educativos e informativos y deberá citar la fuente donde la obtuvo mencionando el autor o autores. Cualquier uso distinto como el lucro, reproducción, edición o modificación, será perseguido y sancionado por el respectivo titular de los Derechos de Autor.



NEP ARAGON

" Aunque atraviere un valle de tinieblas,
aunque atraviere un camino sin fin,
no temeré ningún mal, porque tú vas
conmigo, como yo ire dentro de tu
corazón por toda la eternidad ".

José Luis Navarro García .



A mi padre JUAN NAVARRO CASTILLO,
quien dejo inconclusa su obra.

Muchas gracias, a todas las personas
que directa e indirectamente, hicieron
posible la realización de esta
· tesis.

Especialmente las Maestras:

Lic. Blanca Rosa Bautista Melo, y la

Lic. Ma. Concepción Barrón Tirado.

I N D I C E

PÁG.

INTRODUCCION.....	1
1. QUE ES LA TELEVISION.....	4
1.1 La Televisión Historia y desarrollo.....	13
1.2 La Televisión como dominación cultural.....	20
1.3 Análisis del mensaje televisivo.....	29
2. TELEVISION EDUCATIVA.	39
2.1 Televisión Educativa en E.U.....	40
2.2 Televisión Educativa en Francia.....	42
2.3 Televisión Educativa en Italia.....	44
2.4 Televisión Educativa en Inglaterra.....	47
2.5 Televisión Educativa en España	49
2.6 Televisión Educativa en la U.R.S.S.....	51
2.7 Televisión Educativa en Japón.....	53
3. LA TELEVISION EDUCATIVA EN AMERICA LATINA.....	55
3.1 Televisión Educativa en Argentina	68
3.2 Televisión Educativa en Bolivia	71
3.3 Televisión Educativa en Brasil	73
3.4 Televisión Educativa en Colombia.....	75
3.5 Televisión Educativa en Guatemala	77
3.6 Televisión Educativa en Perú	79
3.7 Televisión Educativa en Cuba	82
4. LA TELEVISION EN MEXICO: HISTORIA Y DESARROLLO.....	84
4.1 Televisión Comercial en México	95

	PAGS.
4.2 Televisión Educativa en México	103
4.3 Antecedentes legislativos de la Ley Federal de Radio y Televisión.....	106
4.4 Ley Federal de Radio y Televisión de 1960 Artículos relacionados con la Educación.....	109
4.5 Reglamentación del tiempo fiscal del 12.5%	114
5. ¿POR QUE EL TALLER DE TELEVISION EDUCATIVA?	118
5.1 El Taller de Televisión como dinámica Grupal.....	120
5.2 El Taller de Televisión como Estudio de..... Grabación.	122
6. LINEAMIENTOS TECNICOS PARA LA PRODUCCION DE PROGRAMAS EDUCATIVOS EN LA E.N.E.P ARAGON.....	126
6.1 Preproducción	126
6.2 Producción.....	164
6.3 Postproducción	165
7. PROPUESTA DIDACTICA	168
CONCLUSIONES	190
BIBLIOGRAFIA	192

" LINEAMIENTOS GENERALES PARA LA PRODUCCION DE
PROGRAMAS EDUCATIVOS EN EL TALLER DE TELEVI-
SION DE LA E.N.E.P. ARAGON " .

I N T R O D U C C I O N

En el presente trabajo, "LINEAMIENTOS GENERALES PARA LA PRODUCCION DE PROGRAMAS EDUCATIVOS EN EL TALLER DE TELEVISION DE LA E.N.E.P. ARAGON", pretendemos alcanzar los objetivos siguientes:

Introducirnos en el conocimiento de los medios masivos de difusión que la clase dominante utiliza para transmitir su ideología. En este caso enfocaremos nuestra atención -- hacia la televisión.

Analizar la relación existente entre la educación y los medios masivos de difusión particularmente la televisión, -- integrantes ambos de la superestructura política-ideológica.

Desarrollar una actitud crítica ante los mensajes emitidos por los medios masivos de difusión, con el fin de descifrar la carga ideológica que conllevan dichos mensajes.

Conocer históricamente el desarrollo que ha tenido la -- televisión hasta nuestros días. Tanto en el contexto universal, como en un contexto específico: México como un país capitalista dependiente.

Analizar el proceso teórico-instrumental que se debe -- considerar en la producción de programas educativos.

Para ello en el capítulo uno, presentamos el marco teórico en el que se hace explícita la perspectiva que seguiremos a lo largo del trabajo.

En el capítulo dos, damos a conocer la manera en que algunos países desarrollados, integraron las posibilidades técnicas de la televisión al terreno educativo.

En el capítulo tres, se describen las características más importantes del proyecto de desarrollo "ALPRO", el cual en uno de sus apartados sugirió la pronta utilización de los medios masivos de difusión, con la finalidad de satisfacer las necesidades educativas, abarcando al mayor número de población. En este mismo capítulo damos a conocer la manera en que los países latinoamericanos respondieron a esta sugerencia, integrando la televisión a las tareas educativas.

En el capítulo cuatro, se describe cual ha sido el desarrollo histórico de la televisión en nuestro país, tanto en el aspecto comercial, como en el educativo. Además se mencionan los artículos de la Ley Federal de Radio y Televisión que tienen relación con la educación.

En el capítulo cinco, analizamos el por qué del taller de televisión en una carrera de Licenciado en Pedagogía, en un país dependiente como el nuestro. Además distinguimos entre taller como dinámica grupal y taller como estudio de grabación.

En el capítulo seis, se hacen explícitas las tres fases que conforman la producción de un programa educativo, es decir la preproducción, la producción y postproducción.

En el último capítulo de nuestro trabajo presentamos la --

propuesta didáctica, que consideramos necesaria para la vin
culación entre las materias Auxiliares de la Comunicación -
I y II y Taller de Televisión I y II.

Con el desarrollo del presente trabajo, pretendemos establece
er lineamientos que posibiliten futuros estudios sobre la
problemática de la Televisión Educativa en México, y su vin
culación con la formación de Licenciados en Pedagogía.

QUE ES LA TELEVISION

En el presente trabajo se analizará la relación existente entre la educación y los medios masivos de difusión particularmente la Televisión, integrantes ambos de la superestructura político ideológica.

Se considera a los medios masivos de difusión, en el sentido más amplio, como el conjunto de instrumentos e instituciones culturales derivadas del desarrollo que alcanzan las fuerzas productivas (la Tecnología, especialmente la electrónica). Estos medios tienen la capacidad de inculcar, producir y distribuir a los campos de conciencia de los diversos grupos sociales la ideología de la clase que los detenta.

La educación es considerada en su acepción más amplia - como "la transmisión de la cultura de una generación a otra para asegurar su continuidad". (1) De las afirmaciones anteriores surgen algunas interrogantes:

- ¿ Por qué se ubican a los medios masivos de difusión y a la educación dentro de la superestructura político ideológica ?
- ¿ Por qué ambas pretenden asegurar una continuidad ?

(1) Sara Pain. Diagnóstico y tratamiento de los problemas de aprendizaje. Buenos Aires. Ed. Nueva Visión, 1970. pp.9

Empezaremos por señalar desde un punto de vista materialista-histórico, qué se entiende por ideología. La ideología es en general un conjunto de representaciones, valores, -- creencias, costumbres, ideas etc., que el hombre elabora -- para interpretarse a sí mismo, al mundo, a la sociedad, y a las relaciones sociales que se dan en el proceso de producción y distribución de los productos creados por el trabajo. La ideología está condicionada históricamente por el desarrollo de las fuerzas productivas y por la división -- del trabajo que se establece en una sociedad determinada.

Es a partir de estas condiciones materiales de existencia donde se genera la lucha de clases entre aquellos que detentan el poder económico y político y los que únicamente tienen su fuerza de trabajo. Los que ostentan el poder buscan el consenso en la forma de concebir el mundo, (creencias, valores, representaciones, diversiones) para legitimar sus intereses, consenso fundamentalmente ideológico.

Desde esta perspectiva podemos afirmar que la ideología es una representación deformante, mistificadora y ocultadora de las cosas, antes que un conocimiento de ellas. De ahí que podamos mencionar algunas características de la ideología: no es visible como tal para los miembros de la formación social, ya que es para ellos como una "atmósfera" en la cual piensan, trabajan y viven; cumple una -- función vital que es la de contribuir al mantenimiento de

la cohesión del grupo y la supervivencia de las instituciones. En este sentido se le ha definido como "cultura" y -- además como lo característico del modo de vida de un pueblo.

La ideología entonces se vincula estrechamente con las clases dominantes en dos formas: por un lado, en toda formación social hay una ideología hegemónica "las ideas dominantes no son más que la expresión ideal de las relaciones materiales dominantes o sea, las mismas relaciones materiales dominantes concebidas como ideas, es decir, la expresión de las relaciones que hacen de una clase determinada - una clase dominante, en una palabra son las ideas de su dominio". (2) Por otro lado, lo ideológico está implícito - en el campo cultural de una época en la cual aún las clases dominantes están inscritas; el rol dominante que cumplen en lo económico hace que sus ideas, creencias, costumbres, etc. predominen sobre las otras clases.

La ideología se divide en "regiones" así tenemos:
La región de la Ideología Filosófica, Jurídica, Moral, Económica, Religiosa, etc., por lo tanto una región predomina sobre las otras en el mismo seno de la ideología dominante dándose verdadero antagonismo entre éstas, además, --

(2) C. Marx. F. Engels. Ideología Alemana, México, Editorial Fondo de Cultura Popular, 1976, pp.78

de los que se establecen entre el conjunto dominante y los demás.

Como se mencionó anteriormente la Educación concebida - en su acepción más amplia significa primordialmente la --- transmisión de la "cultura" creada por el grupo hegemónico con lo cual no dejamos de reconocer que coexisten otros -- valores, creencias, etc., en una formación históricamente determinada. Estos últimos aunque no son dominantes pue--- den ser punta de lanza en momentos de crisis para generar una "contracultura".

El análisis de la relación entre los medios masivos de difusión y la educación deberá realizarse dentro de una -- perspectiva totalizadora. La práctica ideológica que se -- realiza a través de la educación y de los medios masivos - de difusión debe vincularse con los demás elementos de la estructura económica y la superestructura político ideoló- gica.

El análisis de los medios masivos de difusión concreta- mente la televisión y su relación con la educación en un - contexto específico: México como un país capitalista depen- diente, se realizará a partir de la vinculación organica - entre la estructura económica y superestructura político - ideológica.

Podemos señalar que los medios masivos de difusión en - la actualidad, son un poderoso aparato educativo y -----

socializador, no solamente porque brindan educación al -- hombre, sino porque además lo orientan hacia una determinada forma de vida, transmitiéndole al mismo tiempo una ideología tendiente a conformar el tipo de hombre que el grupo dominante necesita.

Consideramos que la televisión tiene influencia directa sobre la población y se ha convertido en un elemento socializador, a través de la televisión "se pretende que el individuo aprenda las normas y las reglas que la sociedad establece para el comportamiento de las personas en su seno y lograr así, una cohesión social, o mejor la homogenización de los miembros de una sociedad". (3).

Cohen-Seat y Fougeyrollas afirman que "la actitud de -- los individuos sometidos a la información verbal es una -- actitud de recepción, lo que significa que reciben los mensajes verbales a los que deben y pueden responder mediante conductas apropiadas, verbales o de hecho; mientras -- que la actitud de los individuos sometidos a la información visual es una actitud de participación esto quiere decir que las representaciones no son solamente recibidas y que son , hablando propiamente, vividas por aquellos -- que las reciben.

(3) Carmen Pérez Blanquet. La Historieta en la Educación, México, UNAM. E.N.E.P. Aragón (Tesina Profesional), 1983. pp. 41

La información visual desencadena al punto no conductas de respuesta, sino comportamientos de empatía. Además señalan que en presencia de las llamativas imágenes que actúan como señales y no como signos, la intuición y la afectividad entran en juego antes de que las instancias de control de la personalidad hayan llegado siquiera a estar en condiciones de captar los mensajes intencionales. De ahí se deriva que los programas de televisión llegan a la sensibilidad -- del individuo sin que éste tenga la necesidad de razonar"(4)

"Esta actitud ante la televisión es cotidianamente observada en los niños aferrados a sus imágenes aún incluso antes de poder captar el contenido, verbal-manifiesto de sus mensajes (por el movimiento, color de existir en su caso), lo que explica el marcado interés en usar a la televisión como escuela, incluso a nivel internacional (caso de 'Plaza -- Sesamo') y otros, acusados de buscar la penetración cultural imperialista". (5)

En una sociedad dependiente el medio masivo de difusión cumple la función de materializar la concepción del cambio del propio sistema imperialista, el medio masivo se empeña

(4) Enrique Guimsberg. Los medios masivos de comunicación y la formación psicosocial. México, --- ILET (mecanograma.) CISE-UNAM (mimeo) 1983.

(5) IBIDEM.

de algún modo, en distorsionar la teoría del enlace entre la base económica y la superestructura ideológica, tratando de extender las representaciones colectivas, las aspiraciones, las imágenes y los valores que circulan en la sociedad dependiente. En este sentido los países desarrollados en el ámbito de los medios masivos de difusión sostienen con los países dependientes (como es el caso de México) un dominio cultural, informativo y publicitario de diferentes maneras, por ejemplo:

- a) Distribución de Películas; si observamos las carteleras de los cines de México, podremos darnos cuenta de la predominación de las películas extranjeras, distribuidas por la Metro Goldwing Meyer, Paramount, Warner Bros. etc.
- b) Distribución de Noticias; reportajes, artículos etc., provenientes de agencias noticiosas Internacionales como la France Press, Tass, Upi, etc.
- c) Distribución de Programas de Televisión; se puede observar en la programación televisiva de nuestro país la gran cantidad de series norteamericanas como: "Dallas", "Dinastía", "La Isla de la Fantasía", "Increible", etc.
- d) Programación Radiofónica; otra de las fuentes principales de la infiltración "cultural" es la radio, que intensamente y durante todo el día, emite música que en su mayoría es grabada y producida en el extranjero.
- e) Las Historietas o Comics; son otro tipo de medio masivo de penetración "cultural" como ejemplo tenemos las

revistas de Rico McPato, Batman, Superman, etc.

- f) Medios Publicitarios; mediante ellos se puede observar - la fuerza de consumo que adquieren ciertos productos a - través de su difusión por medio de múltiples comerciales en la radio, televisión, etc.

Con lo que respecta a las investigaciones que sobre la - televisión se han realizado es digno de mencionar el estudio realizado por RICHARD CAWSTON representante de la BBC de Lon- dres quien con la finalidad de determinar el grado de pene-- tración cultural y el dominio de este medio de difusión reco- rrió varios países y arribó a las siguientes conclusiones:

- a) "La propaganda comercial , la búsqueda del prestigio polí- tico y el entretenimiento barato son los objetivos a cuya realización está orientada la televisión en el mundo.
- b) Con muy contadas excepciones, la escena televisiva mundial está dominada por películas y series filmadas norteameri- canas.
- c) El grueso de la televisión en el mundo continuará finan-- ciado por intereses comerciales, por Gobiernos o por una combinación de ambos". (6)

Los medios masivos de difusión han desplazado en su papel socializador a la familia, la escuela, la iglesia, etc, ya -

(6) Pablo F. Marentes. Televisión en México. México, U.N.A.M (Cuadernos del Centro de Estudios de la Comunicación 2). 1978, p.9

que si bien sistematizan, transmiten y refuerzan la ideología de una población y de sus cuadros dirigentes, ya los medios masivos han introyectado esa ideología.

La ideología de los medios masivos actua en forma permanente ya que se encuentra presente en todo material periodístico, radial, televisivo, aunque se trate de ocultarla y disfrazarla de la mejor manera posible.

LA TELEVISION: HISTORIA Y DESARROLLO

En este apartado mencionaremos brevemente los detalles técnicos e históricos más significativos que dieron origen a la fusión de la imagen móvil con el sonido, dándosele el nombre de televisión.

En 1884 el investigador alemán Paul Nipkow, inventó un mecanismo por medio del cual reproducía imágenes. En contraste con el actual método de la toma de imágenes, que consiste en explorar la escena, previamente dividida en cientos de miles de microelementos, punto por punto y línea por línea, Nipkow obtenía la exploración, punto por punto mediante su mecanismo que empleaba un disco giratorio que llevaba orificios perforados formando una espiral.

Después de Nipkow otros investigadores se dedicaron a diseñar nuevos mecanismos para reproducir imágenes, pero, no tuvieron éxito sino hasta después de que aparecieron la radio (en 1920), las células fotoeléctricas adecuadas y los amplificadores (en 1926), en este año se emitió la primera transmisión oficial de televisión en los Estados Unidos utilizando la imagen y el sonido al mismo tiempo.

Los adelantos técnicos provocaron que en 1933 se realizaran experimentos de reproducción de imágenes utilizando el mecanismo del disco de Nipkow aunado a las células fotoeléctricas que propiciaron mejoras en el sistema mecánico del disco giratorio, consiguiendo una mejor definición de la

imagen. Esto llevó a la conclusión de que para obtener mejores imágenes había que pasar de los dispositivos mecánicos - antes mencionados a dispositivos electrónicos, en este sentido Vladimir Zworykin, científico norteamericano dió un gran impulso al inventar el iconoscopio* el cual para los años -- de 1934 y 1935 fue mejorando progresivamente hasta que se -- llegó a conseguir la reproducción de las imágenes con muy -- buena nitidez . (Ver Fig. 1)

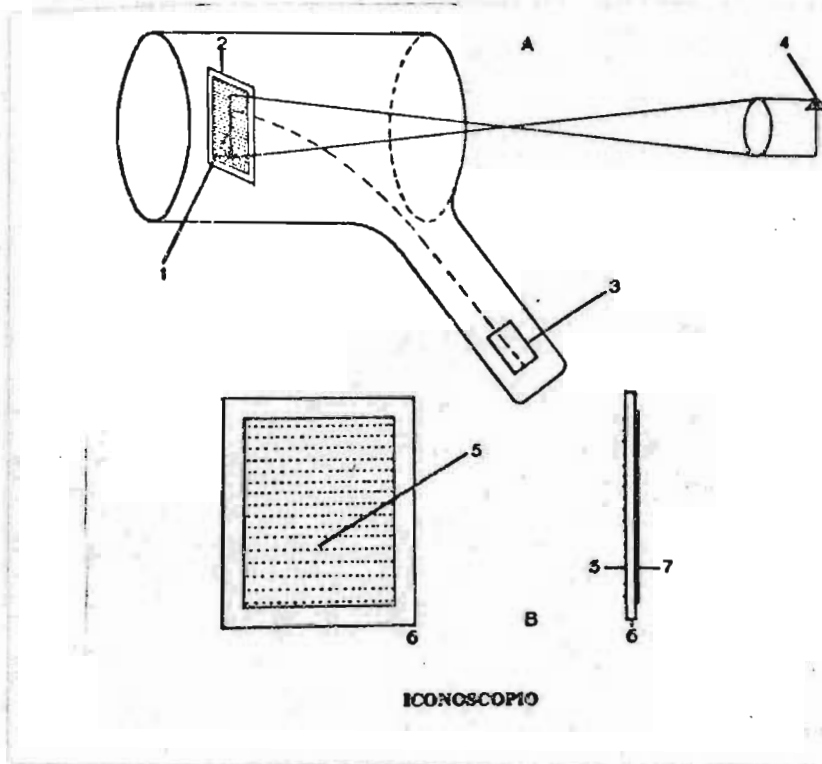

* Tubo catódico de la cámara de televisión. Su superficie - está cubierta de diminutas células fotoeléctricas que producen una corriente eléctrica proporcional a la iluminación que reciben, el iconoscopio hizo posible los experimentos con que comenzó a desarrollarse la moderna industria de la televisión.

El 30 de octubre de 1936, se inauguró al primer servicio público mundial de televisión desde el Alexandra Palace de Londres, en donde se incluía en la transmisión una película de la British Broadcasting Corporation (BBC) titulada "Television Comes to London". "En 1936, la televisión era vista -- exclusivamente como una ventana al mundo . En la semana --- inaugural, la agenda de programas de la televisión incluía - conciertos, una exposición floral, demostraciones de boxeo y zapateado y música electrónica, teatro y ballet." (7)

El avance de la tecnología de la televisión permite en la actualidad la recepción de las imágenes en forma nítida valiéndose de ondas eléctricas. En esencia, el sistema consiste en un transmisor, compuesto de una cámara que recoge las imágenes y un tubo de rayos catódicos. (Ver Fig. 2)

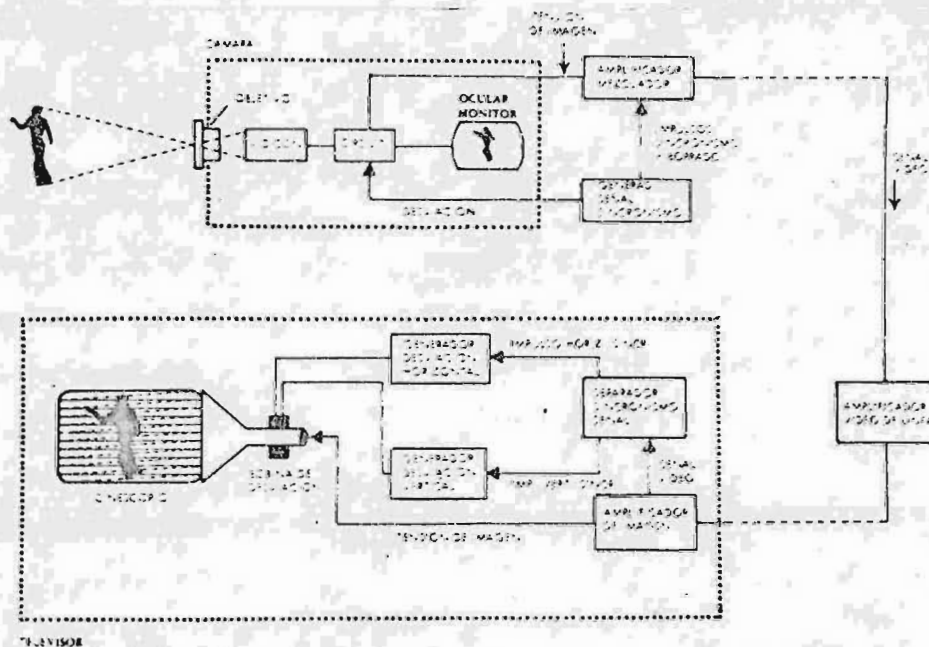

(7) J. P. Baggaley/S.W. Duck, Análisis del Mensaje Televisivo Barcelona, Ed. Gustavo Gili. 1976. p.18

El Sistema analiza la imagen como si fuera una línea de lectura, de izquierda a derecha horizontalmente, y la divide en unos 500 puntos de diversa luminosidad, pasa a la línea siguiente y así hasta completar el cuadro. (Ver Fig. 3)



Ilustración del entrelazado electrónico y la exploración por puntos de la escena (líneas impares).



Una vez trazadas las líneas impares en la pantalla, las pares llenan los espacios intermedios.

Esos puntos son convertidos en impulsos eléctricos y enviados a una antena, que los difunde por el espacio como todas las ondas electromagnéticas. (Ver Fig. 4)

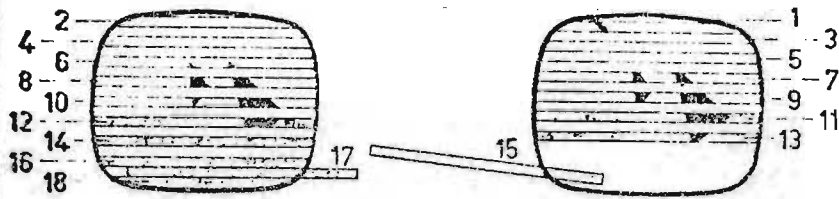
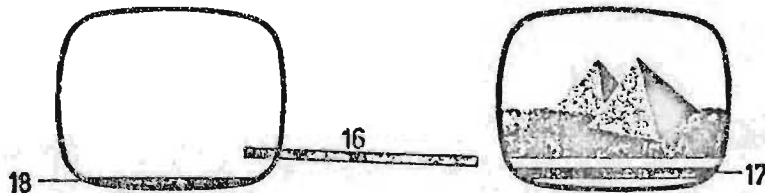
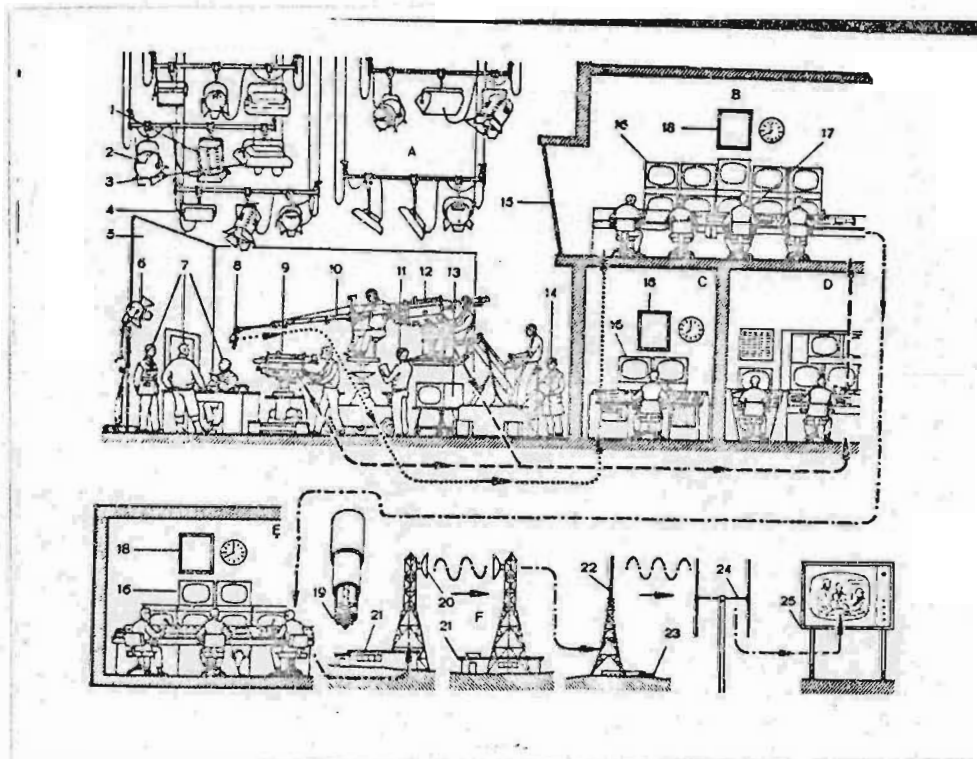

El receptor necesario para captar las imágenes está dotado a su vez de otro tubo de rayos catódicos que efectúa el mismo proceso a la inversa, esto es, reconvierte los impulsos eléctricos captados en puntos y líneas iguales a las del receptor, en el mismo orden, a una velocidad mínima de 1/25 de segundo por cada imagen fraccionada en 500 líneas, y así reconstruye la imagen. (Ver Fig. 3)

"El sistema está combinado con otro de transmisión y recepción de ondas radiotelefónicas a fin de hacerlo sonoro. -- Como el cinematógrafo (en que la proyección de 24 cuadros -- por segundo da la ilusión de movimiento), la televisión depende de un fenómeno fisiológico conocido: la persistencia -- de una imagen en el ojo humano durante 1/15 de segundo después de haber desaparecido de la vista el objeto que la causó; El movimiento rápido del haz electrónico recibido, al -- recorrer una línea tras otra de arriba hacia abajo por la -- faz del tubo de rayos catódicos, es percibido como una sola imagen en movimiento. El número de líneas varía en los tres principales sistemas usados: el de Estados Unidos es de 525 por pulgada, a razón de 30 cuadros completos por segundo, el de la mayoría de los países Europeos es de 625 líneas y el -- del Reino Unido de 405". (8)

(8) Selecciones del Reader's Digest, Gran Diccionario Enciclopédico Ilustrado, México, Ed. Reader's Digest. México S.A. Tomo XI, 1972 p. 3665.

Después de haber descrito técnica e históricamente el desarrollo de la televisión como aparato electrónico, desde sus inicios hasta nuestros días, corresponde ahora describir cual ha sido el desarrollo de la televisión en el contexto universal como medio masivo de difusión que transmite una ideología.

Como ya señalamos anteriormente en 1936, la BBC de Londres inauguró el primer servicio mundial de televisión, poco después de este acontecimiento la televisión fue introducida a todos los países desarrollados con lo cual se convirtió en un medio masivo de difusión.

Al principio se creyó que por ser el resultado de un proceso técnico complicado, la televisión solo podría pertenecer a los países desarrollados, sin embargo poco a poco se dieron cuenta de que la televisión tendría que ser introducida a los demás países del mundo para realizar funciones específicas como mantener el proceso de circulación del capital por medio de la publicidad, inculcar la ideología dominante etc.

LA TELEVISION COMO DOMINACION CULTURAL

El desarrollo desigual del modo de producción capitalista provoca antagonismos dentro de su misma estructura, pero la clase dominante por medio de los aparatos de estado regula esos antagonismos con la tendencia de estabilizarla y --- equilibrarlos, ya que de ello depende la existencia y reproducción o transformación del capital.

La clase dominante mantiene la cohesión y dirección de la sociedad por medio de la acción ideológica-cultural, utilizando los aparatos ideológicos del Estado (AIE)* que son - las instancias políticas más importantes para conservar el - equilibrio y la estabilidad de la formación social.

El estado capitalista contemporáneo, ante la necesidad - de aplicar su política de dominación cultural, se ve obligado a seleccionar las instituciones más apropiadas de la ----

* "Contrariamente a la perspectiva althusseriana que define a los aparatos ideológicos de estado como el conjunto de realidades que presentan al observador inmediato bajo la forma de instituciones distintas y especializadas que producen e inculcan la ideología o falsa conciencia; nosotros concebimos los aparatos de Hegemonía (AH) o aparatos ideológicos de Estado (AIE) como el --- conjunto de instituciones especializadas que producen - circulan e inculcan una determinada visión de la realidad que le permite a la clase en el poder, la capaci--- dad de legitimar sus intereses particulares y reproducirse en la misma posición que ocupa en la estructura - histórica, y además expanderse y dirigir políticamente al grupo social por vía de la ideología".(9)

(9) Javier Esteinov M. "Aparatos de Comunicación de Masas, Estado y puntos de Hegemonía". Méx. UAM. Xochimilco, 1980. p11

superestructura, para difundir e inculcar, su dominación --- entre los diversos campos culturales de los grupos sociales. Sobre todo con los grupos que son el cimiento de la formación capitalista; por un lado la fuerza de trabajo asalariada y - por otro, los grupos subalternos en general. Para ello realiza una práctica de selección de medios con el fin de elegir los más adecuados para alcanzar la máxima dominación cultural.

El estado capitalista selecciona sus A.I. según las necesidades de cada fase histórica por la que atraviesa la reproducción del capital. En cada una de estas fases el sistema cultural o los aparatos ideológicos son elegidos por la clase dominante para mantener su hegemonía. Por lo tanto, -- podemos afirmar que, por su funcionalidad para el desarrollo del grupo dominante, en la fase histórica actual, los medios masivos de difusión se han convertido en los principales aparatos ideológicos del Estado. Parafraseando a Esteinov: "Esto significa, que por mediación de esta institucionalidad cultural, el sector dirigente produce, circula e inculca su principal ideología de clase en el poder sobre las superestructuras de conciencias de la formación social. Es a través de ellos que en última instancia, el capital ejerce su tendencia ideológica fundamental sobre los múltiples campos de conciencia de los agentes sociales lo que representa el control político de las mismas por vía del consenso". (10)

(10) IBIDEM pp 12.

El estado capitalista moderno cuenta con toda una gama de aparatos ideológicos con los cuales realiza la conducción cultural de la sociedad. Dentro de estos aparatos podemos -- enumerar: la familia, la iglesia, la escuela, los sindicatos, los medios masivos de difusión, los organismos culturales, - etc. En la actualidad, algunos teóricos han tratado de esclarecer cuál aparato ideológico es el que realiza la función - de dominación dentro de la sociedad y, en consecuencia, cuál tiene la delantera cultural en la acción de dirigir a la sociedad.

Los planteamientos de Althusser formulan que el aparato ideológico de estado que ha sido puesto en posición dominante en las formaciones capitalistas avanzadas es: la institución escolar. Este aparato le ha quitado sus funciones socializadoras a la iglesia, quien en la antigüedad fué el principal aparato ideológico del Estado.

Se puede decir que la pareja familia-iglesia ha sido -- desplazada por la pareja familia-escuela. Esto se debe a que la escuela dispone durante muchos años de la audiencia "obligatoria y gratuita" de los agentes sociales, situación que - no tiene ningún otro aparato ideológico. En este sentido --- según Althusser es el aparato escolar quién inculca la ideología dominante sobre la base de la formación de la fuerza - de trabajo.

Es así como los teóricos piensan que, la tarea -----

desempeñada por la escuela en la formación capitalista, y -- que la consagra como el aparato de hegemonía dominante es doble, pues por un lado, contribuye a reproducir la formación de la fuerza de trabajo y, por otro, colabora a la inculcación de la ideología burguesa.

El aparato escolar contribuye a la reproducción de la calidad de la fuerza de trabajo por medio de la transmisión de conocimientos y destrezas como escribir, leer y contar. " La preparación de esta cualificación de fuerza de trabajo, se realiza de manera diferenciada para formar dos redes o niveles acordes con la división de clases del modo de producción capitalista: la formación de la fuerza de trabajo proletaria y la formación de la fuerza de trabajo burguesa". (11)

La producción de fuerza de trabajo exige la reproducción de su calificación; una reproducción de su sumisión a la --- ideología dominante para los obreros; y una reproducción de la capacidad de manejar bien la ideología dominante para los agentes de la explotación y de la represión a fin de que,--- ellos aseguren también la dominación de la clase dominante.

Es en la escuela donde se aprenden las "reglas" del buen comportamiento: así tenemos reglas morales; de conciencia cívica y profesional; de respeto a la división social-técnica del trabajo y de orden establecido por el grupo hegemónico.

(11) IBID. pp. 24.

Lo que convierte en aparato ideológico dominante a la -- institución escolar, según Louis Althusser responde a dos razones: primero, debido a que el aparato escolar inicia su operación de inculcación ideológica desde la niñez, "la escuela toma a los niños de todas las clases sociales, desde el maternal y el Kinder, tanto con los nuevos como con los antiguos métodos, les inculca durante años en los que el niño es más - vulnerable' cogido entre el aparato familiar y el aparato escolar, se les inculcan las "habilidades" todas ellas envueltas en la ideología dominante (el francés, el calculo, la historia natural, las ciencias, la literatura), o simplemente la ideología dominante en estado puro (la moral, la instrucción cívica, la filosofía)." (12)

En segundo lugar, el aparato escolar cuenta con un prolongado y seguro periodo de inculcación cultural, que le permite moldear la conciencia de los sujetos en función a las necesidades de la reproducción social. Ningún aparato ideológico del Estado dispone de una audiencia obligatoria de cinco días, a razón de seis a ocho horas por día, de la totalidad de los sujetos sociales de la formación social capitalista.

Bajo estas dos maneras, la escuela contribuye a reproducir las relaciones sociales de producción que demanda la existencia y transformación del modo de producción capitalista en su nueva fase del desarrollo histórico. Es con esta doble función, desde la perspectiva de Althusser, como el aparato ----

escolar se convierte en el aparato ideológico dominante del modo de producción capitalista contemporáneo.

Correspondería aquí disentir con Louis Althusser, cuando éste afirma que el aparato escolar es el dominante, es decir que sobresale de los que él designa como aparatos ideológicos del Estado.

Para efectos del presente trabajo, estamos en desacuerdo con los planteamientos de Althusser pues, se puede afirmar, que son los medios masivos de difusión quienes detentan la prioridad de ser la primera instancia ideológica que irrumpe en la conciencia de los individuos, y no la escuela institucional. Es necesario hacer hincapié en que la escuela, en -- los países dependientes, no llega directamente a la población además de ello, hay pocas escuelas para satisfacer la demanda educativa. En cambio, los medios masivos de difusión --- llegan a los lugares más apartados.

El aparato escolar ha dejado de ocupar su papel de aparato ideológico dominante, para ser relegado a segundo término por los medios masivos de difusión desde 1930, año en que se desarrollan y consolidan los aparatos electrónicos de transmisión, sin que esto signifique que haya dejado de ser necesario en la fase de desarrollo del capital en la actualidad.

Podemos afirmar que en la estructura del capitalismo -- central y periférico "los aparatos de mayor potencial socializador para realizar y consolidar cotidianamente el bloque

histórico dominante, en función de las necesidades de existencia y reproducción-transformación que presenta el capital en sus diversas coyunturas de desarrollo, no son los aparatos -- ideológicos escolares" (13), sino los medios masivos de difusión, especialmente los medios electrónicos.

Para existir e instalarse como la base hegemónica dentro del conjunto de relaciones sociales, el sistema capitalista necesita que los medios masivos de difusión realicen tres funciones que se consideran fundamentales. Una primera función de los medios masivos de difusión en la sociedad capitalista moderna es la de acelerar el proceso de circulación del capital "ello quiere decir que la práctica publicitaria que desarrollan los aparatos de difusión de masas, reduce el tiempo de rotación del capital desde el instante en que éstos procuran que la masa de mercancías elaboradas por la industria capitalista, sean consumidas en el menor tiempo posible por la población y su oferta sea nuevamente exigida por el consumidor" (14). Por lo anterior se puede afirmar que: "si la industrialización del capital masifica la producción, la práctica publicitaria de los aparatos de difusión de masas masifica el consumo". (15)

(13) IBID. pp. 31.

(14) IBID. pp. 34.

(15) IBID. pp. 35.

Los medios masivos de difusión (la televisión, la radio, el periódico, etc.), aparecen en el contexto social como medios de diversión, esparcimiento, educación y "cultura" ya que así los hacen aparecer los grupos que los detentan, escondiendo el reverso de estos aparatos: a través de ellos se propicia la circulación de Mercancías, que es una de sus funciones principales en el proceso de producción y reproducción de la sociedad capitalista moderna.

Una segunda función que cumplen los medios masivos de difusión es convertir la ideología de la clase dominante en la principal ideología del conjunto social. Por medio de éstos se produce, transmite e inculca la ideología dominante para consolidar sus múltiples programas de acumulación de capital.

La última función que realizan los medios masivos de difusión en el sistema capitalista es la de contribuir a la reproducción y formación de la fuerza de trabajo cualificada, de ahí el marcado interés de transmitir programas de "telesecundaria", "alfabetización" etc., en un país capitalista dependiente como México.

Por lo anteriormente expuesto, afirmamos que los medios masivos de difusión se constituyen en los principales aparatos de hegemonía del estado capitalista moderno, debido a la gran cobertura "cultural", situación que ningún otro aparato ideológico del sistema capitalista alcanza.

Los medios masivos de difusión abarcan un campo de -----

influencia psicológica muy extenso, es por ello que su radio de acción ha crecido enormemente, lo que le ha permitido alcanzar a casi toda la población del país, a diferencia de -- otros aparatos ideológicos como la familia, la iglesia, la - escuela y sindicatos.

ANALISIS DEL MENSAJE TELEVISIVO

Anteriormente se mencionó que el sistema capitalista necesita de los medios masivos de difusión, para que estos realicen tres funciones que se consideran fundamentales a fin de que el sistema pueda existir e instalarse como la base hegemónica dentro del conjunto de relaciones sociales:

- a) Acelerar el proceso de circulación del capital;
- b) Convertir la ideología de la clase dominante en la principal ideología dominante del conjunto social y
- c) contribuir a la reproducción y formación de la fuerza de trabajo cualificada.

En este apartado nos permitiremos desarrollar un breve análisis acerca de la relación existente entre las funciones ya mencionadas y el contenido de los mensajes de la televisión comercial y educativa.

Para introducirnos en el análisis de este apartado empezaremos por explicar ¿qué es el mensaje?, y con la finalidad de tener una visión más amplia mencionaremos a continuación las definiciones más representativas acerca de este concepto; Christian Metz define el mensaje como "una organización intrínseca de cuatro "sustancias": la imagen móvil, el ruido registrado, el sonido fonético y la música". (16)

(16) J.P. Baggaley. S.W. Duck, op. cit. p. 56.

El Diccionario de Comunicación de J.B. Fages; B. Fery y P. Corville dice que: el mensaje es "lo que se une al emisor y al receptor, suponiendo que uno y otro poseen el código--- que permite, respectivamente codificar y descodificar el mensaje".(17)

Por su parte Daniel Prieto Castillo, nos define el mensaje como: "un momento fundamental en el proceso de comunicación, ya que en él se plasma, se expresa la intencionalidad del emisor". (18)

Como se puede apreciar, las primeras dos definiciones - describen lo que es el mensaje, por lo que resultan insuficientes para que podamos entender lo que este significa y su importancia dentro del conjunto de relaciones sociales.

Para el análisis de la vinculación del mensaje con los medios masivos de difusión, nos basaremos en la definición - propuesta por Daniel Prieto, ya que nos permite conceptualizar el mensaje en una forma más amplia. El mismo autor afirma que en todo proceso de elaboración de mensajes para la televisión comercial, se incluyen los siguientes elementos: diseñador, códigos, lo diseñado, medios y recursos, receptor, referente, marco de referencia y formación social.

(17) J.B. Fages, et. al , Diccionario de Comunicación, Argentina. Ed. Editor 904, 1977, pp.149.

(18) Daniel Prieto C. Elementos para el análisis de Mensajes México, ILCE, (Mecanograma) pp19.

El diseñador: debe pertenecer y estar bajo las órdenes de empresas transnacionales y grandes capitalistas del país, para que responda a sus intereses en el diseño de mensajes; intereses de tipo económico, político e ideológico.

Los Códigos: son las reglas de elaboración y combinación de elementos de un lenguaje; los códigos deben permitir la comunicación entre individuos y entre grupos de una formación social.

Lo diseñado: es un signo o un conjunto de signos que, a partir de códigos conocidos por el diseñador y el perceptor, llevan a éste último una información.

Medios Y Recursos: se refiere al medio por el cual se va a llegar a los sectores de la población.

El Referente: es un dato ofrecido al perceptor, es el significado de un mensaje.

El marco de referencia: es la comprensión de una experiencia, es una valoración inmediata de la realidad.

El perceptor: es un individuo o grupo de individuos pertenecientes a una formación social.

La Formación Social: El proceso de diseño de elaboración

de mensajes implica tres estructuras de una formación social*: Estructuras Económica, Ideológica y Jurídico-Política.

Todos estos elementos deben intervenir en un proceso de elaboración de mensaje, del cual el perceptor sólo recibe su producto final. Los elementos del mensaje siguen al pie de la letra una regla que busca no incomodar o molestar al perceptor; esto asegurará la comprensión y la confianza de los grupos sociales.

El diseñador sabe a que tipo de público está destinado el mensaje desde la selección del tema -artistas, locaciones, música, imágenes, colores, etc.,- hasta la emisión del mensaje. Así incitará al consumo por medio de imágenes de un mundo que está fuera del alcance del perceptor. Al respecto J.P. Baggaley menciona que: "Las influencias de la imagen que un actor tenga de sí mismo pueden en realidad ser primordiales

-
- * 1. Estructura Económica; es aquella en la que coexisten diversas relaciones de producción. Una de estas relaciones ocupa un lugar dominante, imponiendo sus leyes de funcionamiento a las otras relaciones subordinadas.
2. Estructura Ideológica; es la formada por diversas tendencias ideológicas. La tendencia ideológica dominante, que subordina y deforma a las demás tendencias, corresponde generalmente a la tendencia ideológica de la clase dominante, es decir, a la tendencia ideológica propia del polo explotador de la relación de producción dominante.
3. Estructura Jurídico-Política; es la que cumple la función de dominación de la clase dominante.
Cfr. Martha Harnecker, los conceptos elementales del materialismo histórico, México, Ed. Siglo Veintiuno, Editores S.A., XXI, 1972, p. 146 y 147.

para la percepción del contenido de un mensaje. Si su función evidente es la de entretener, debe tener un aire con-- fiado y ameno apropiado para tal función; si es un locutor de noticias, debe tener un aire apropiado de autoridad, pres-- teza y confiabilidad. Cualquiera que sea su función debe ser visto como creíble en ese contexto, porque su mensaje será visto en los términos de una credibilidad básica. (19)

Los mensajes emitidos a través de los medios masivos - de difusión forman parte del proceso de circulación y repro-- ducción del capital, por lo tanto, detrás de todo mensaje - producido y emitido por la sociedad capitalista hay una in-- tencionalidad mercantil, publicitaria, política, ideológica, etc. Esta intencionalidad se calcula previamente y se dise-- ña con el objeto de que cumpla con los requerimientos de la distribución y el consumo de las mercancías. "Dentro del ca-- pitalismo los medios masivos de difusión van a influir me-- diante la publicidad en la circulación de las mercancías, - con lo cual, los empresarios extenderán su campo de ----- acción." (20)

En México los programas educativos y de cultura gene-- ral se difunden en horarios de menor audiencia, mientras -- que los programas comerciales ocupan la mayor parte del --

(19) J.P. Baggaley, S.W. Duck, op. cit. pp. 55

(20) Carmen Pérez Blanquet. op. cit. pp. 14

tiempo de las emisiones cotidianas. A manera de ejemplo podemos subdividir los programas comerciales en dos grandes grupos:

Programas Extranjeros; que son predominantemente caricaturas y series filmadas, tal es el caso de Heidi, Remi, Pitufo, Disneylandia, etc., los cuales han obtenido éxito en otros países. En este tipo de programas el público infantil es constantemente estimulado para que consuma mercancías relacionadas con los programas antes mencionados mediante la compra de discos, revistas, ropa, llaveros, fotografías, etc.

Programas Nacionales; estos programas son generalmente de concurso, entretenimiento o teatro, por ejemplo:

En familia con Chabelo, Todo es Ganancia, Burbujas, el tesoro del saber, etc. Estos programas de producción nacional, incorporan los comerciales al propio programa, es decir, que introducen el producto "X" a los concursos y al mismo tiempo este producto "X" constituye el premio de los ganadores del concurso.

En otros programas se trata de adivinar el precio exacto de un objeto o mercancía, el cual se ofrece en determinadas tiendas. El efecto que produce este tipo de programas no se hace esperar, el resultado inmediato es la solicitud de los niños hacia los padres para la compra de una bicicleta de la marca "X" o una muñeca de la marca "Y". En este momento el juguete pierde sentido en sí mismo, lo importante

es tener lo que en la televisión se anuncia.

Como ya lo hemos mencionado, una tercera función ejercida por los medios masivos de difusión es la de contribuir a la reproducción y formación de la fuerza de trabajo cualificada. Desde la década de los 50's, aparecieron las estaciones no comerciales de televisión educativa cuyo objetivo original fue transmitir programas educativos y culturales destinados a escuelas, colegios, universidades y público en general.

Estados Unidos es considerado como el primer país en utilizar la televisión en el terreno educativo; posteriormente, algunos países también integraron las posibilidades técnicas de la televisión al terreno educativo, aunque no siempre consiguieron los mejores resultados, debido a diversas causas entre las que podemos mencionar fundamentalmente la inexperiencia técnica.

Para los estadounidenses la "televisión educativa ha de entenderse, como el tipo no comercial de programas que -- tienen un valor educativo, que incluye programas del tipo destinado a adultos". (21)

El objetivo de estos programas educativos es "enseñar y divertir", además promueven una labor pedagógica-cultural,

(21) D.A. de Korte, La Televisión en la Educación y la Enseñanza, Madrid, Ed. Paraminfo, 1969, p.73.

enfocada a la inculcación de una ideología en el terreno educativo, y se orientan a la venta de "Mercancías Educativas" que aumentan el capital del grupo monopolístico que detenta los medios masivos de difusión.

En el caso de nuestro país el ejemplo lo tenemos con Plaza Sésamo, Burbujas, El Tesoro del Saber, etc. Este tipo de programas "educativos" mantienen relaciones con grandes empresas industriales, en donde se dá un aporte de carácter mutuo: El programa "educativo" aporta a los personajes, historias, música, etc. Las empresas industriales, editan revistas de historietas con los personajes de las series "educativas", producen marionetas o muñecos, graban discos etc.

Matterlart indica que, el slogan "aprender riendo" es la nueva forma de penetración cultural imperialista con ropaje de entretenimiento que se dá a través de los teleprogramas educativos". (22)

Los programas educativos destinados a los adultos se empezaron a desarrollar a partir de los 60's, y los principios que inspiraron la producción y la distribución de estos nuevos programas se derivaron de un proyecto de desarrollo de la comunidad aplicado en los países dependientes bajo el título de Alianza para el Progreso (ALPRO), el cual veremos con mayor amplitud en otro apartado.

(22) Javier Esteinou M. op. cit. p. 162.

Por lo expresado anteriormente podemos concluir que tanto la televisión comercial como la educativa realizan funciones similares: en primer lugar, realizan una labor de inculcación ideológica para que la clase dominante se levante hegemónicamente por encima de los grupos sociales. En segundo lugar, ejecutan una labor "pedagógico-cultural" cuyo último objetivo es aumentar el capital de la clase dominante por medio del proceso de circulación y consumo de las mercancías que en algunos casos tienen carácter de "educativas".

En México, ni la televisión Comercial ni la educativa emplean procedimientos para promover la participación del público en cuanto a la elaboración de programas, selección de temas etc. Es digno de mención que la enorme riqueza y diversidad cultural de México no se haya difundido a través de programas con verdadero valor educativo que muestren nuestras tradiciones, costumbres, creencias, para que nos ubiquen en la realidad y nos muestren el papel que jugamos dentro de la dinámica social.

Este proyecto de programas educativos solo se podrá llevar a cabo cuando se integren equipos de pedagogos, sociólogos, psicólogos -equipos interdisciplinarios- con conocimientos teórico-instrumentales para la elaboración de programas educativos..."La televisión será una de las armas más poderosas en manos de los educadores de los países subdesarrollados, una vez que hayan vencido las barreras levantadas por la ignorancia, la desconfianza, la falta de recursos y la codicia

comercial". (23)

Esta puede ser una alternativa que permita romper con los esquemas de la televisión educativa y comercial de nuestra sociedad, ya que la programación actual no refleja ni -- las metas del "desarrollo" ni los proyectos nacionales para alcanzarlo.

(23) D.A. de Korte, op. cit. p. 37.

TELEVISION EDUCATIVA

Como ya hemos analizado, la televisión puede ser utilizada con distintos fines, dependiendo de los intereses económico-políticos de las clases que la detentan.

Así encontramos el uso de la televisión con fines comerciales, por cuanto esta transmite mensajes tendientes a propiciar un mayor consumo por parte de los grupos sociales, o bien la televisión con fines educativos en el sentido de --- transmitir programas culturales.

En este capítulo se analizará la utilización de la televisión con fines educativos en algunos países del mundo.

TELEVISION EDUCATIVA EN ESTADOS UNIDOS

En el año de 1948 sólo una institución docente tenía licencia para transmitir emisiones de televisión, esta era el Iowa State College, E.U.; debido a esta situación la National Associations of Educational Broadcaster (N A E B) que estaba formada por estaciones de radio de carácter educativo y por asociaciones de Colegios Superiores y Universidades, solicitaron a la Comisión Federal de Comunicación (FCC) que les asignara más canales para la educación. Por otro lado, contando con el apoyo de las fundaciones Rockefeller y Kellogs algunos profesores se unieron para apoyar la misma solicitud.

Estas organizaciones formaron el Joint Committee for Educational Television (JCET), Comité Conjunto para la Televisión Educativa respaldado por el fondo para la educación de adultos de la fundación Ford, para exponer su solicitud a las autoridades de Washington.

Todos estos esfuerzos se vieron cristalizados en el mes de abril de 1952, cuando fueron reservados 242 canales para estaciones de televisión educativa; esta concesión de 242 canales de televisión vino a resolver en parte la falta de miles de maestros y la falta de trescientas veinticinco mil aulas para brindar educación, problemática aguda de los norteamericanos en el año de 1952.

Durante el periodo que abarcó de 1952 a 1961, la utilización de la televisión permitió avances en el campo educativo

en los Estados Unidos, ello se debió a que la televisión contribuyó a descentralizar la tarea educativa "la televisión educativa se ha desarrollado en los Estados Unidos con un mínimo de centralización, en lo que se refiere al planeamiento y un máximo de iniciativa local, de acuerdo con la estructura descentralizada de la sociedad y en especial de la educación norteamericana. En los Estados Unidos de América la educación no incumbe al gobierno federal sino a los estados, en donde las escuelas, colegios y universidades gozan de gran autonomía". (24)

En el uso de la televisión educativa se detectaron, a través del circuito cerrado* una serie de ventajas, entre las que podemos mencionar: que los programas podían ser presentados a los alumnos en la medida en que se necesitaran y a la hora apropiada; con este medio los profesores podían dar su clase siendo vistos y escuchados en varias escuelas; y simultáneamente, se podían realizar experimentos costosos, que eran vistos por un gran auditorio. En los hospitales, por ejemplo, la televisión permitió que un gran número de estudiantes se beneficiaran viendo intervenciones quirúrgicas importantes, en tanto que en las escuelas de música un profesor con pocos instrumentos podía cubrir una gran extensión educativa.

(24) Henry R. Cassirer, Televisión y Enseñanza. Argentina, Ed. Solar/Hachette, 1964, p.19

* Sistema en el cual las señales no se llevan del transmisor al receptor por el aire, como en la televisión comercial, sino por medio de cables coaxiales (cable especial que se emplea para la transmisión de señales de televisión).

TELEVISION EDUCATIVA EN FRANCIA

La primera experiencia de televisión educativa en Francia consistió en una serie de cursos para agricultores que se verificaron a partir de 1950, patrocinados por el Ministerio de Agricultura y emitidos por el Servicio Francés de Televisión.

Es importante mencionar que para llevar a cabo esos cursos se establecieron, "teleclubs" en pueblos y aldeas, los cuales estaban conformados generalmente por grupos numerosos de personas que se reunían en un punto central del pueblo o aldea, para recibir el curso de agricultura en emisiones nocturnas, bajo la dirección de un maestro.

Los positivos resultados alcanzados por los cursos para agricultores, dieron la pauta al Ministerio de Educación Nacional para crear una Comisión de Televisión Educativa, la cual en 1951 introdujo la televisión en las escuelas primarias transmitiendo dos emisiones por semana para este nivel educativo.

Para 1952 se inició otra serie de emisiones, dirigidas esta vez a la población estudiantil del nivel secundario. -- Estas emisiones tuvieron gran aceptación por parte del personal académico, quien las consideraba un recurso didáctico que permitía la aclaración de dudas de los estudiantes.

En 1953 se realizaron las primeras transmisiones televisivas dirigidas a estudiantes de educación superior en ----

Sevres, cerca de París, y consistieron en la emisión de seis programas experimentales sobre temas generales para apoyar contenidos de diferentes carreras.

Otra experiencia educativa en la cual se utilizó la televisión como auxiliar didáctico fue la realizada en el Hospital Neurológico de Lyon-Bron. Mediante un circuito cerrado instalado en la sala de operaciones, y con monitores en una habitación contigua se posibilitaba que estudiantes de medicina pudieran observar paso a paso las intervenciones quirúrgicas como si ellos mismos las estuvieran realizando. Al respecto el Dr. J.F. Cier expresó "consideramos que la televisión es complementaria de los demás métodos de enseñar teoría y práctica de la medicina". (25)

Estos son los ejemplos más significativos sobre la utilización de la televisión educativa en Francia, uno de los países pioneros en el empleo de este medio en el continente europeo.

(25) D.A. de Korte op. cit. p. 96

TELEVISION EDUCATIVA EN ITALIA

En 1953 el Ministerio de Educación, por encargo del Parlamento Italiano, realizó una investigación, mediante la cual se reveló que setecientos mil jóvenes cuyas edades fluctuaban entre catorce y veintiun años, eran analfabetas. Los investigadores llegaron a la conclusión de que este era uno de los principales factores del desempleo, saliendo a relucir la estrecha relación que había entre la falta de preparación escolar y el desempleo.

Las estadísticas de la investigación revelaron también que veinticinco de cada cien niños terminaban el ciclo de enseñanza media destinada a niños de once a catorce años de edad, además solo dos de esos cien niños terminaban su carrera universitaria.

Las investigaciones llevadas a cabo por el Ministerio de Educación pusieron en evidencia una situación escolar difícil la cual demostró la imperiosa necesidad de brindar mayores oportunidades educativas a toda la población en general, pero especialmente a los niños de enseñanza media, con lo cual podrían llegar a ser miembros útiles de la sociedad Italiana.

Tomando como base el alto índice de analfabetas y la difícil situación escolar que se vivía en Italia, optaron por utilizar la televisión, como recurso auxiliar didáctico. Fue hasta 1954 cuando se inició el primer experimento de -----

televisión escolar el cual estuvo dirigido a las escuelas de enseñanza media, el proyecto experimental constaba de siete series de programas que complementaban la educación a los alumnos de enseñanza media que no habían podido terminar este nivel escolar.

En Italia la televisión educativa dependía de la Radio Televisione Italiana R.A.I., esta institución al darse cuenta de la crítica situación educativa, propuso al Ministerio de Educación que se organizara el programa llamado "Telescuola"* , como una medida de carácter urgente, sin la intención de suplir a las escuelas públicas.

El programa Telescuola comenzó a emitirse en 1958 bajo la supervisión de la R.A.I., este programa fué recibido por grupos de alumnos organizados en un determinado local y bajo la supervisión de maestros. De 1958 a 1959 se transmitieron por Telescuola los cursos correspondientes al primer año de enseñanza media, de 1959 a 1960 se emitieron por telescuola los cursos correspondientes al primero y segundo año de enseñanza media y finalmente de 1960 a 1961 se emitieron los cursos correspondientes al primero, segundo y tercer año de enseñanza media.

Debemos destacar que el programa telescuola fue tan --- extensivo como servicio educativo que llegó a emitirse hasta

* La Telescuola consistía en un curso completo de enseñanza que normalmente se impartía en las escuelas públicas de enseñanza media.

en cárceles y correccionales de ese país, todo esto, gracias a la ayuda y cooperación prestada por el gobierno, la industria, el sector privado. Destinada en un principio a la enseñanza media, la telescuola se convirtió posteriormente en un servicio de enseñanza de la lectura y la escritura de los -- analfabetas, con el objetivo de sacarlos del aislamiento cultural, y para abrirles un campo de acción dentro del proceso productivo de la sociedad italiana.

TELEVISION EDUCATIVA EN INGLATERRA

Los halagadores resultados alcanzados por la televisión educativa en Francia e Italia y tomando en consideración que habían más de diez millones de televisores en funcionamiento en 1955, dieron la pauta para que las organizaciones educativas estudiaran la posibilidad de emplear la televisión dentro del campo educativo en Inglaterra.

La Televisión en Inglaterra estaba en manos de dos compañías, por un lado la British Broadcasting Corporation BBC, que es una corporación pública de carácter no comercial. Y por otro, la Independent Television Authority I.T.A., constituida por varias compañías comerciales.

Fue hasta 1957 cuando se emitieron los primeros programas educativos por televisión dirigidos y organizados para un nivel de escuela secundaria, los programas fueron emitidos por la BBC y la ITA. Estos Programas de televisión educativa procuraban complementar el trabajo del profesor sin pretender imitarlo ni substituirlo.

Los programas educativos consistían en temas de cultura general y evitaban todo tipo de atmósfera que recordara a los alumnos el salón de clase. La amplitud de servicios educativos que proporcionó la televisión permitió a la Associated Rediffusion (empresa perteneciente a la ITA) dar comienzo a la emisión de sus primeros programas dirigidos a las escuelas primarias, en 1959 con una periodicidad quincenal, el

contenido de los programas era de cultura general.

En las escuelas técnicas de Inglaterra, la televisión hace su aparición en 1962, cuando la BBC llevó a cabo una serie de programas experimentales que tenían como objetivo complementar la instrucción de un curso de ingeniería, la emisión de estos programas en las escuelas técnicas, tuvo resultados satisfactorios ello se debió a la planeación de las lecciones que constituyen en la actualidad una ayuda valiosa y permanente en la enseñanza para todos los niveles educativos, inclusive las universidades no se quedaron al margen al momento de considerar las posibilidades de la televisión en la enseñanza superior, por lo tanto en varias universidades planearon la instalación de sistemas de circuito cerrado como ayuda didáctica en la enseñanza. "El uso organizado de la televisión como instrumento educativo está simbolizado en Inglaterra por un desarrollo que Sir Harold Wilson ha considerado como su mayor logro. La Open University sin embargo, es sólo una entre numerosas organizaciones educativas en Inglaterra y en ultramar que en los últimos años ha llegado a utilizar el medio televisivo como alternativa a los medios más antiguos del encerado y la tiza". (26)

(26) J.P. Baggaley/S.W. Duck, op. cit. p. 170

TELEVISION EDUCATIVA EN ESPAÑA

A partir de 1966 la televisión española se dió a la ta-
rea de emitir programas educativos debido a que el analfabe-
tismo se había convertido en un grave problema. Prueba de --
ello es que "de las dos millones, novecientas treinta mil, -
novecientas mujeres en activo, doscientas cuarenta y siete -
mil, setecientas (cerca del 9 %) eran analfabetas y de las -
nueve millones, trescientas cincuenta y cinco mil, seiscien-
tas mujeres inactivas el número de analfabetas se eleva a un
millon, cuatrocientos cincuenta y tres mil seiscientas(es de
cir, un 15.6%)". (27)

Los programas fueron emitidos con el título "Imágenes
para Saber", los temas que se trataron estaban enfocados a -
la enseñanza de la lectura y la escritura de personas adul--
tas.

Gracias a la participación de la Dirección General de
Enseñanza Primaria y a la Dirección General de Radio Difu---
sión y Televisión, se implantó oficialmente en España la te-
levisión escolar el 29 de enero de 1968, con la siguiente fi-
nalidad: no se proponía suplir al maestro, sino que su misión
consistiría en colaborar con él como un medio de apoyo didác-
tico. La televisión escolar estuvo bajo la coordinación de -
una Comisión Mixta de Radiotelevisión Educativa, cuya -----

(27) Jesús García Jiménez. Televisión Educativa para América
Latina, México, Porrúa, 1970, p. 138.

responsabilidad consistió en planificar, desarrollar, promocionar y controlar la acción de la televisión al servicio de la enseñanza primaria.

Los programas de Televisión Escolar tenían una amplia cobertura, difundiendo a una gran cantidad de escuelas tanto en el ámbito rural como en el urbano, esto posibilitaba - que los cursos del plan de estudios de la escuela primaria - fueran aprovechados por una gran parte de la población.

TELEVISION EDUCATIVA EN LA U.R.S.S.

La televisión educativa en la U.R.S.S. adquirió un extraordinario desarrollo, ya que se convirtió en uno de los medios más importantes para difundir los conocimientos técnicos y científicos. Estaba controlada por los Estudios Centrales de Televisión, Institución gubernamental encargada de emitir los programas.

En la televisión educativa de la U.R.S.S., existen dos tipos de programas: los ordinarios que son transmitidos por diferentes canales y están dirigidos a una heterogeneidad de espectadores, ya que los reciben millones de adultos, jóvenes y niños. Los programas ordinarios comprenden clases y conferencias directas a cargo de maestros de escuelas secundarias y universidades, investigadores en materia científica y expertos en la industria y la agricultura. En forma complementaria se presentan pláticas de escritores y lecturas o representaciones teatrales de obras literarias que tienen valor educativo.

Los programas de televisión con carácter de educativos cuentan con un público conformado por alumnos de todos niveles escolares y adultos con preparación superior. Estos programas están dirigidos especialmente a los alumnos de secundaria*; y a jóvenes que trabajan y estudian; los temas que se emiten se refieren a las diferentes materias de los programas escolares.

La televisión llegó a muchos centros de enseñanza superior de la U.R.S.S., y su utilidad consistió en ayudar a -- los alumnos para la comprensión eficiente de sus cursos. -- "la televisión, la radio, (...), las diapositivas y las películas, constituyen útiles auxiliares visuales que aumentan la eficiencia de la enseñanza, al hacer más accesibles los temas a la inteligencia y la sensibilidad de los alumnos, y capacitar a estos últimos para comprender y asimilar mejor las lecciones explicadas". (28)

* Se procuró utilizar al máximo la televisión en este nivel educativo, debido al constante aumento de jóvenes con la necesidad de recibir educación secundaria.

TELEVISION EDUCATIVA EN JAPON

Una Corporación Pública llamada Japanese Broadcasting Corporation (Nippon Hoso Kyokai, N.H.K.), fué la encargada de introducir la televisión educativa en Japón.

Durante un período experimental de emisiones la NHK, -- estudió la posibilidad de introducir la televisión en las es cuelas. Además en 1952 participó en la organización de la So ciudad de Educación Audiovisual, en la cual unían sus esfuerzos los responsables de las emisiones y los educadores para promover la utilización de la moderna técnica audiovisual -- en las escuelas primarias. Este movimiento tuvo éxito hasta 1953 cuando se iniciaron las transmisiones regularmente con una serie de programas de carácter experimental para las escuelas primarias. "Posteriormente la serie de emisiones tituladas 'El progreso en la Aldea' constituyó de modo análogo -- la experiencia de los teleclubs de Japón, iniciada en octubre de 1956, dos años después de cumplirse la experiencia -- francesa". (29)

Para 1959 existían en Japón 26 estaciones de televisión, de las cuales 19 eran propiedad de la NHK que, en ese año, -- reinició sus emisiones de programas educativos. Una de las -- preocupaciones primarias de la NHK estaba sustentada en el --

(29) Jesús García Jiménez. po. cit. p. 139.

interés de que sus programas fueran lo más útil posible, para lo cual se auxiliaron de pedagogos que colaboraron en la planeación de programas y en el proceso de recopilación de información acerca de la forma en que se utilizaban éstos -- para su evaluación posterior.

Los programas estaban destinados específicamente a cinco grupos de espectadores que diferían en edad y nivel intelectual: escuelas de párvulos, primero y ~~segundo grado de~~ -- primaria, tercer grado de primaria, cuarto y quinto de primaria y para las escuelas de enseñanza media para alumnos entre las edades de doce a catorce años de edad.

La Televisión se introdujo en Japón para satisfacer -- ciertos fines específicos como lo fueron: mejorar la calidad de enseñanza en las escuelas en donde no había suficiente -- presupuesto -ya que llegaba a haber de 70 a 80 niños en cada aula- promover la enseñanza de la ciencia; ayudar en la preparación de maestros para el uso de las técnicas audiovisuales; y por último impulsar la educación de campesinos, obreros, y de analfabetas a los cuales la televisión les podía -- brindar una nueva forma de desarrollo dentro de la dinámica social. Es por ello que este medio se utilizó básicamente -- para dar servicio al nivel primario.

Hasta ahora solo hemos examinado los antecedentes históricos más significativos de la televisión educativa en --- países desarrollados, destacando el uso de la televisión como un recurso auxiliar didáctico tendiente a mejorar la enseñanza.

LA TELEVISION EDUCATIVA EN AMERICA LATINA

En el presente capítulo desarrollaremos brevemente los incisos que a continuación se enlistan:

- a) Empezaremos por caracterizar a los países dependientes - Latinoamericanos.
- b) Ubicaremos desde que corriente social se concibe a los - países latinoamericanos como subdesarrollados'
- c) Nos permitiremos diferenciar entre ~~dependencia~~ y subdesa rrollo.
- d) Mencionaremos la importancia de la educación como promo- tora del desarrollo en algunos países desde la posición de la corriente desarrollista.
- e) Analizaremos el proyecto Alianza para el Progreso (ALPRO) propuesto por Estados Unidos.
- f) Señalaremos los criterios que tomaron en cuenta algunos países latinoamericanos para concretizar el proyecto --- ALPRO en el área educativa.

- a) Para caracterizar a los países dependientes, hay que ubicarlos dentro del contexto del sistema capitalista. Los países dependientes latinoamericanos se caracterizan por presentar un denominador en común: su economía se encuentra condicionada por el desarrollo y expansión de otra economía, lo cual los pone en desventaja a nivel tecnológico, comercial, de capital y sociopolítico.

Diversos autores han dado distintas interpretaciones a la categoría de dependencia, pero todos coinciden en esta subordinación de la economía de los países dependientes a los países desarrollados; analizar la dependencia como condición que configura cierto tipo de estructuras internas significa tomar al desarrollo capitalista como un fenómeno histórico mundial, resultante de la formación, expansión y consolidación del sistema capitalista.

"La dependencia está, pues, fundada en una división internacional del trabajo que permite el desarrollo industrial de algunos países y limita este mismo desarrollo en otros sometiéndolos a las condiciones de crecimiento inducido por los centros de dominación mundial". (30)

Un resultado típico del desarrollo capitalista es la división internacional del trabajo entre los productores de materias primas y productos agrícolas y los -----

(30) Theotonio Dos Santos. Imperialismo y Dependencia. México, Ed. ERA, p. 305

productores de manufacturas; consecuencia del carácter de -- la acumulación del capital en que el crecimiento de la economía se basa en la explotación de una gran parte de la población y en la concentración del producto social en manos de un pequeño grupo.

b) A continuación ubicaremos desde que corriente social se concibe a los países latinoamericanos como subdesarrollados. En el siglo XIX la sociología consideraba que el desajuste que había entre el carácter del hombre y su estado social, no permitían la evolución natural de la sociedad hacia el desarrollo, postulaba que esto solo se lograría cuando el hombre tuviera deseos de perfeccionar sus condiciones de vida. Esta consideración no fue válida -- para los norteamericanos ya que ellos afirman que su capacidad innata de evolución, les permitió el éxito para alcanzar el progreso capitalista. Esta situación no se presentó en los países atrasados por carecer --según los norteamericanos-- de condiciones morales y culturales -- para lograr por sí mismos pasar de un estado de subdesarrollo a un estado de desarrollo.

En las décadas 50-60 la consideración norteamericana fue retomada como teoría por algunos organismos internacionales, en este sentido "el desarrollo se orientó hacia el modelo de vida capitalista. Pero el carácter 'natural' - de la evolución quedó referido a los países capitalistas avanzados, mientras que los demás carecerían de capacidad

transformista y requerirían del aporte externo para pisar los umbrales de la civilización . El concepto de progreso, aplicado a nuestras sociedades, se tornó indisoluble del aporte externo. El expansionismo encontró así, una nueva justificación y se legalizó, nuevamente, en una ética mesiánica.

Este mesianismo se expresó también en la concepción de -- progreso utilizada, respecto a Latinoamérica por los antropólogos, sociólogos, economistas y pedagogos representantes de la concepción desarrollista dominante en los organismos internacionales".(31)

c) Como podemos observar, en las líneas anteriores se asientan dos tesis principales; la primera menciona que los países dependientes latinoamericanos presentan un denominador en común: su economía esta condicionada por el desarrollo y expansión de otra economía, poniendolos en desventaja a nivel tecnológico, comercial, de capital y sociopolítico. En la segunda tesis, los norteamericanos afirman que su capacidad innata de evolución, les permitió el éxito para alcanzar el desarrollo, y le asignan a los países atrasados un carácter de subdesarrollados.

Consideramos que la primera tesis es la más acorde con la realidad social de los países latinoamericanos, ya que la estructura económica de la sociedad constituye el fundamento a

(31) Adriana Puiggros. Imperialismo y Educación en América Latina, México, Col. Nueva Imagen, 1980, p.118

partir del cual se puede explicar la existencia de la superestructura de la sociedad. Así tenemos que, "de la misma manera que en un edificio los cimientos sirven de base para -- su construcción, la estructura económica es la base de todo edificio social". (32)

En la segunda tesis, los norteamericanos justifican su desarrollo en su capacidad innata de evolución dejando a un lado, que, en toda sociedad coexisten relaciones de producción.

Se puede afirmar que desde la época de la conquista, los países de América Latina han estado sometidos al sistema capitalista mundial, lo cual no significa que no existan en -- estos países, formas precapitalistas de producción y que todavía persisten, sin embargo, las relaciones de producción -- dominantes imponen sus leyes de funcionamiento a las otras -- relaciones de producción, determinando de igual manera el carácter general de la superestructura de dicha sociedad.

Cabe aquí hacer un señalamiento de como las condiciones -- económicas, políticas y sociales a nivel mundial, han conformado a los países dependientes.

En un primer momento tenemos la dependencia colonial comercial-exportadora, en la cual el capital comercial financiero aliado al estado Colonialista dominaba las relaciones económicas en las economías europeas y coloniales, a través del monopolio del comercio.

(32) Martha Harnecker. Op. Cit. p.87

En un segundo momento tenemos la dependencia financiero-industrial, que se consolida a fines del siglo XIX, caracterizándose por el dominio del gran capital en los centros hegemónicos y su expansión hacia el exterior para invertir en la producción de materias primas y productos agrícolas consumidos en los centros hegemónicos.

Y como tercer momento en el período de la postguerra, se consolidó un nuevo tipo de dependencia, caracterizada por el dominio tecnológico industrial de las empresas transnacionales que pasan a invertir en las industrias destinadas al mercado interno en los países dependientes.

Para comprender el sistema de producción dependiente y -- las formaciones socioeconómicas que conforma, es necesario verlo como un sistema de relaciones económicas mundiales, basado en el control monopólico del gran capital, en la dominación de unos centros económicos y financieros sobre otros, y en el monopolio de una tecnología altamente compleja.

d) En cuanto a la importancia de la educación como promotora del desarrollo desde la posición de la corriente desarrollista, podemos afirmar, que, la pedagogía desarrollista, se alimentó de la sociología funcionalista norteamericana y de la economía política burguesa, quienes le proporcionaron ideas que pretendían conformar una educación subordinada a las metas de la penetración capitalista. A continuación señalaremos algunas de ellas: 1) Según W. Rostow, el desarrollo sigue etapas naturales y propone una teoría de despegue la cual

se aplicó a latinoamérica, el autor ya citado señala que --- existe un "estado inicial" lo que podemos entender como una sociedad preindustrial; un "estado de transición", lo que se traduce en una serie de actividades para producir un cambio; y un "estado final", al cual deben tender y debe ser la meta de los países subdesarrollados, es decir a una sociedad industrial o sociedad capitalista avanzada. En este sentido el desarrollo esta enfocado hacia el modo de vida capitalista.

2) La falta del capital, teconología y educación, principalmente, se presentaban como obstáculos para el progreso de -- América Latina, estos elementos solo podrían ser adquiridos por medio de la aportación extranjera. 3) En el terreno educativo su capacidad innata, les permitió la evolución de su cultura y la organización de sistemas escolares adecuados. A diferencia de los países subdesarrollados que a su criterio carecían de cultura y de sistemas escolares, lo que provocó en los países de América Latina debilidades estructurales -- entre las que señalan:

La falta de capital para desarrollar la industria y la educa
ción;

La falta de mano de obra calificada;

La falta de un sistema educativo definido;

La falta de empresarios debido a la escaza oferta que genera la estructura social.

Estas son algunas de las ideas proporcionadas por la sociolog
gía funcionalista y la economía burguesa, a la pedagogía ---

desarrollista en el ámbito educativo, estas ideas hacen ver que los países de América Latina deben realizar internamente un proceso de trasculturación entendiéndose por esto, la superación de la ignorancia y la impreparación en general, esto se lograría, introduciendo la cultura civilizada de los países desarrollados. Se plantea que las causas del subdesarrollo son internas y que la solución para alcanzar el desarrollo dependerá necesariamente de la aportación extranjera, es por ello que para "ayudar" a resolver los problemas anteriormente descritos, Estados Unidos propone el proyecto Alianza para el Progreso. (ALPRO).

e) La crítica situación económica de América Latina en el año de 1955, le dió la idea al presidente brasileño (en aquel año) Juscelino Kubistchek de realizar una "operación panamericana", cuyo objetivo fue el desarrollo del hemisferio por medio de ayudas de capital y tecnología del extranjero con lo cual hacían frente al problema económico todos los países de América Latina.

"La idea inicial de un programa semejante al Plan Marshall es decir, el estímulo al desarrollo interno mediante grandes inversiones extranjeras, quedó superada por la Alianza para el Progreso que comprendía la necesidad de contar sobre todo con el esfuerzo interno de los latinoamericanos, para poner en marcha un proyecto global. Esta idea tiene consecuencias de importancia en el terreno ideológico y más específicamente en los proyectos educativos. Contar con el

esfuerzo interno implicaba reorganizar las instituciones de los países latinoamericanos, pero, con más fuerza aún, obtener el consenso de la población para los objetivos del desarrollo". (33)

Tomando como base la 'operación panamericana', Estados Unidos propone la Alianza para el Progreso (ALPRO), la cual fue firmada el 17 de Agosto de 1961 en la Carta de Punta del Este, Uruguay por todos los países del Continente Americano, exceptuando a Cuba, que en ese tiempo ya había alcanzado su independencia económico-política de los Estados Unidos.

Los organismos que se asociaron para firmar la Carta de Punta del Este, fueron los siguientes:

Asociación Latinoamericana de Libre Comercio (ALALC), Banco Interamericano de Desarrollo (BID), Banco Internacional de Reconstrucción y Fomento (BIRF), Comisión Económica para la América Latina (CEPAL), Consejo Interamericano Económico y Social (CIES), Fondo Monetario Internacional (FMI), Asociación Internacional de Fomento (IDA), Organización de Estados Americanos (OEA), Mercado Común Europeo y la Agencia Internacional para el Desarrollo (AID), "a esta última organización le fue encomendado, por ley del Congreso de Estados Unidos, representar y administrar la participación norteamericana en la ALPRO. La AID, fundamentándose en la Ley de --

(33) Adriana Puiggrós. Op. Cit. p.124

Ayuda Exterior, que legaliza internamente el intervencionismo norteamericano, coordinó los recursos aportados por otros organismos gubernamentales del país, tales como los departamentos de Comercio, Tesoro, Trabajo, Interior, Agricultura, Educación, Salubridad, etc. El Director de la AID tiene ---- jerarquía de Subsecretario de Estado, y coordina las acciones directamente con el Presidente de la Nación". (34)

Con la jerarquía que se le otorgó a la AID, ésta, se -- convirtió dentro de la ALPRO, en el principal vehículo para llevar a cabo las políticas expansionistas del gobierno de - Estados Unidos; por medio de esta institución los norteamericanos le proporcionaron a los países dependientes lo necesario para "ayudarlos" a salir del subdesarrollo.

La ALPRO planteó las siguientes metas:

- a) Aumentar las fuentes de trabajo para disminuir el grado de desocupación.
- b) Aumentar el índice de crecimiento económico per cápita.
- c) Equilibrar la distribución de la renta nacional.
- d) Reducir la mortalidad infantil, mejorando los servicios de salud pública.
- e) Construir viviendas humanamente habitables.
- f) Estabilizar los precios de productos básicos.
- g) Eliminar el analfabetismo, ampliando las posibilidades de educación elemental, secundaria, vocacional y superior.

(34) Adriana Puiggrós. Op. cit. p.125

Según los teóricos desarrollistas, el logro de estas metas redundaría en el progreso de los países de América Latina, es decir, despuntar hacia el desarrollo capitalista autónomo. Para lograr estas metas se dieron las bases sobre las cuales estaba asentado el aporte externo imperialista;

- a) el desarrollo capitalista dependiente de latinoamérica lo debían dirigir un bloque ideológico-político formado por los países de latinoamérica bajo la hegemonía de Estados Unidos, no se permitiría la formación de otro bloque que viniera a alternar con el establecido con anterioridad, que es el que realizaría la intromisión de la ideología imperialista;
- b) formación de recursos humanos, es decir el mayor número de sujetos con una formación ideológica-social-técnica, estos sujetos son los intelectuales orgánicos, ya que son los que mantienen una influencia ideológica sobre la población;
- c) gobernar bien, planeando eficazmente las instituciones de la sociedad civil -medios masivos de difusión- que garanticen y reproduzcan la ideología imperialista;
- d) integrar la economía de América Latina a un mercado común, pero dirigido por lineamientos político-económicos imperialistas.

La ALPRO dibujó la ruta de un imaginario progreso, creando falsas expectativas respecto a la posibilidad latinoamericana de un desarrollo capitalista autónomo. Además demostraría la "generosidad" y el espíritu mesiánico norteamericano "El viejo espíritu mesiánico dió paso, a través de la ALPRO

a una nueva concepción de ayuda mutua fundamentada en la no utilización de la intervención directa, sino en la pantalla de los gobiernos títeres que posibilitarían una penetración económica, política e ideológica en gran escala, a corto -- plazo, sobre la base de la obtención del consumo de los grupos esenciales, en un plazo más largo". (35)

En el terreno de la educación la ALPRO, destinó fondos para todos los niveles educativos, para programas de comunicación masiva y programas de desarrollo comunitario, esto se asentó en la resolución E de la Carta de Punta del Este. --- También en esta resolución el Consejo Económico y Social de la ALPRO sentó las bases para la política de difusión masiva. Para efectos específicos de este trabajo sólo haremos men-- ción a los puntos tres y cuatro de dicha resolución, los cuales establecen lo siguiente:

3) Recomendar a las agencias noticiosas, organos de prensa, entidades publicitarias, empresas de radio y televisión y - fundaciones que orienten e intensifiquen sus esfuerzos para poner término al actual desconocimiento de la realidad ame- ricana y de sus pueblos entre sí.

4) Señalar a los gobiernos y a los educadores la necesidad de que los centros de enseñanza contribuyan a divulgar el - proceso de desarrollo económico y social que va a inspirarse en la Alianza para el Progreso y dotar a esos centros de los medios indispensables.

f) Tomando como referencia estos dos puntos de la resolución E de la carta firmada en Punta del Este Uruguay, nos -- permitiremos señalar los criterios que tomaron en cuenta algunos países latinoamericanos para concretizar la Alianza para el Progreso en el área educativa, nos concentraremos exclusivamente en la utilización de la televisión como recurso auxiliar didáctico.

TELEVISION EDUCATIVA EN ARGENTINA

En la República Argentina el primer contacto que se tiene con la televisión educativa se da en 1957, año en que un circuito cerrado fue donado por el Ministerio de Desarrollo de Ultramar de la Gran Bretaña al Instituto Nacional Superior del Profesorado de Lenguas Vivas; por este motivo se organizaron cursos sobre planeamiento, utilización, producción y aprovechamiento de la televisión al servicio de la educación.

En el año de 1965 firmaron un convenio, el Congreso Nacional de Educación y el Consejo Nacional de Educación Técnica en el cual se estableció que se emitirían programas por televisión dirigidos a las escuelas primarias. Fué hasta el año de 1966 cuando se emitió el primer programa educativo por televisión bajo la responsabilidad del Consejo Nacional de Educación. En un principio las emisiones tuvieron un carácter experimental y estuvieron enfocadas a las materias de ciencias naturales, manualizaciones y dibujo para los alumnos de sexto y séptimo año de primaria. "La enseñanza primaria común tiene una duración teórica uniforme de 7 años (6 a 12 años de edad) si bien la obligatoriedad subsiste hasta los 14 años para aquellos que no logran completar el ciclo en el tiempo normal". (36)

(36) UNESCO. Evolución Reciente de la Educación en América Latina III. México, Setentenas, 1976, p. 25

En su segundo año de vida la teleescuela primaria de -- Argentina, se dió a la tarea de: observar el desarrollo académico de los alumnos; evaluar sistemáticamente el aprovechamiento de los mismos; y a la formación de personal especializado en la enseñanza por medio de técnicas audiovisuales.

Contando con la experiencia de la teleescuela primaria se empezaron a emitir programas dirigidos a un nivel de telesecundaria, por medio de los cuales se difundieron temas de geografía, biología, y matemáticas. La creación del departamento de Televisión Educativa organizado por la Facultad de Ciencias Exactas y Naturales de la Universidad de Buenos Aires, cumplió tres funciones básicas; en primer lugar estableció un convenio con la Organización de los Estados Americanos OEA, para la formación de técnicos y docentes; en segundo, estableció otro convenio con la Secretaría de Cultura -- para transmitir programas destinados a las escuelas secundarias; y en tercer lugar, instaló una planta de televisión para usos exclusivamente educativos.

Para apoyar los programas de educación extraescolar se elaboraron emisiones de tipo recreativo y cultural que utilizando dibujos animados, títeres, canciones infantiles y manualidades despertaban el interés de la población infantil a la que estaban dirigidos.

El Consejo Nacional de Educación Técnica a partir de -- 1963, desarrolló un servicio de teleescuela técnica, cuyos --

objetivos eran: adiestrar al profesorado en el uso de la televisión como recurso auxiliar didáctico; contribuir a la orientación de los jóvenes hacia estudios de carácter tecnológico; y ayudar a la rehabilitación social de jóvenes y adultos analfabetas.

A partir de 1967, la teleescuela técnica puso bastante -- interés en desarrollar programas de orientación vocacional, -- capacitación técnica y en el estudio de especialidades de ca--rácter técnico.

"Algunos organismos realizan actividades que tienen relación con la capacitación en más de una especialidad o nivel ocupacional; las instituciones extraescolares, públicas o -- privadas que se dedican a otorgar preparación para el ingreso al trabajo o perfeccionamiento y amplían conocimientos utilizados en actividades ya desempeñadas, tienen un alto grado de heterogeneidad en cuanto a cursos, alumnado y dirección".(37) También en 1967 por orden del Ministerio de Educación de la -- provincia de Buenos Aires, se creó la Escuela Normal del Aire; esta escuela tiene por objeto la preparación de docentes especializados para impartir la enseñanza a través de los medios masivos de difusión.

(37) UNESCO. Op. Cit. pp. 31 y 35

TELEVISION EDUCATIVA EN BOLIVIA

Fué hasta 1969 cuando Bolivia se incorporó al grupo -- de países de América Latina que ya utilizaban la televisión como recurso auxiliar didáctico para hacer extensiva la educación al mayor número de personas.

La televisión educativa en Bolivia, surge como un arma para combatir un problema prioritario que aquejaba al país: el alto índice de analfabetismo. Este problema obedecía, entre otras causas, a la incapacidad del sistema para absorber a toda la población en edad escolar, a la reducida permanencia de los alumnos dentro del sistema educativo regular, y a la falta de un programa adecuado que permitiera solucionar los problemas que plantea la existencia de poblaciones no -- castellanizadas.

La educación de adultos constituyó uno de los más importantes programas de la política educativa del país, con el -- propósito de erradicar el analfabetismo calculado en un 60 % en el año de 1968; "la primera conferencia de alfabetización y educación de adultos realizada en 1969 consideró el analfabetismo como una verdadera tragedia nacional y la causa principal del retraso económico, cultural, y social de Bolivia y, recomendó la movilización institucional y nacional en las tareas de alfabetización , considerandola como parte de un proceso de educación popular permanente, ligada al trabajo y a la producción. Son sujetos del Plan Nacional de Alfabetización

y Educación de Adultos todos los analfabetos comprendidos -- entre los 15 y 50 años de edad, quienes tienen la obligación de matricularse y asistir a los centros que se organicen!"(38)

Tomando como referencia la problemática educativa existente en el país, la televisión educativa tuvo que plantearse dos objetivos prioritarios los cuales deberían cumplirse a la mayor brevedad posible: por un lado, desarrollar programas de alfabetización, y por otro hacer extensiva la educación primaria a todo el país.

(38) UNESCO. Op. Cit. pp. 104 y 106

TELEVISION EDUCATIVA EN BRASIL

En Brasil los problemas en el ámbito educativo se acentuaban de manera alarmante. "Cerca del 40 % de los niños, -- comprendidos entre los siete y los doce años no tenían escuela a la que acudir. Más de 20 millones de brasileños que rebasaban los quince años de edad eran analfabetas. Haciendo un cálculo somero, podemos afirmar que serían necesarios como mínimo, quinientos mil profesores para hacer frente a esa -- situación". (39)

Para resolver la problemática anterior se crea en 1960 la Fundación Joao Baptista do Amaral (FJBA), esta fundación fué la primera institución que utilizó la televisión aplicada al terreno de la alfabetización y la educación básica, -- emitiendo sus primeros programas en 1961. Dichos programas -- fueron emitidos a un auditorio de nivel básico y contenían -- materias como: lenguaje, aritmética, educación sanitaria, -- educación cívica e historia de Brasil.

En cuanto a la emisión de programas de alfabetización, se utilizó el método denominado "centros de interés" de la vida diaria de los brasileños. Este método estaba basado en las actividades que más le gustaban al pueblo, así podemos mencionar la gran afición por el fútbol, o por las canciones populares, los carnavales, etc.

(39) José García Jiménez. Op. Cit. p.221

En el caso del fut-bol se utilizó como agente motiva--
dor, a una figura conocida mundialmente, "Pele" al que pre--
sentaban como una persona pobre que no sabía leer ni escribir
pero que con el paso del tiempo había estudiado hasta el gra
do de haber escrito un libro con la historia de su propia vi
da.

En 1968 se inauguró la Estación de Televisión de la Uni
versidad de Recife, que se dedicó a emitir programas cultura
les de interés general y programas de nivel medio supletorio
con la finalidad de: "sustituir la escolarización regular --
para los adolescentes y adultos que no han podido seguir o --
terminar sus estudios en edades consideradas normales; y pa
ra proporcionar, estudios de perfeccionamiento o actualiza--
ción para los que han tenido educación regular completa o in
completa". (40)

TELEVISION EDUCATIVA EN COLOMBIA

La primera experiencia de televisión educativa en Colombia data del año de 1955 con la creación de la Red Nacional de Televisión; esa experiencia solamente duró un año, al cabo del cual tuvo que suspenderse por razones de índole política.

Dicha experiencia se revitalizó en el año de 1960 fecha en que la Radiotelevisora Nacional creó el Departamento de Televisión Educativa con la finalidad de emitir programas de ciencias naturales, matemáticas y lenguaje dirigidos a 100 escuelas primarias de diferentes lugares del país. Posteriormente fué ampliado el servicio de televisión educativa para dar clases de historia, música, dibujo y deportes.

En 1963 se puso en marcha un plan de trabajo destinado, en primer lugar: a la formación de teleclubs rurales y urbanos; en segundo, a lograr la cooperación de la industria privada para la adquisición e instalación de equipos de televisión; y en tercero, a intensificar la campaña de alfabetización en colaboración con los comités de acción comunal. Entre los organismos oficiales que desarrollaron actividades en el campo de la educación extraescolar y de adultos, además del Departamento correspondiente, se cuenta con la División de Radio y Televisión Educativas, cuyos objetivos son alfabetizar y proporcionar educación básica elemental a los adultos residentes en los barrios más pobres de las grandes ciudades.

Tan ambicioso plan tuvo que reducirse por limitaciones

económicas; esto motivó al Gobierno de Colombia a solicitar ayuda del gobierno de los Estados Unidos, la cual no le fué negada ya que ese país encomendó a la fundación Ford realizar una investigación acerca del funcionamiento, límites y posibilidades de la televisión educativa en Colombia. El resultado de la investigación realizada demostró que la televisión educativa en Colombia había alcanzado más perfección y efectividad que en cualquier otro país de América Latina. Este hecho fundamentó la designación de este país como el Centro-Piloto de Televisión Educativa para América Latina, dependiente de la Organización de los Estados Americanos y el Departamento de Educación de la OEA clasificó a Colombia como "centro experimental para programas de educación primaria. Colombia se encargará de programar para diecisiete países, de los veintiun de la OEA y les proporcionará asistencia técnica en materia de producción de emisiones educativas." (41)

(41) Jesús García Jiménez. Op. Cit. p. 237

TELEVISION EDUCATIVA EN GUATEMALA

En la Universidad de Purdue, Indiana USA, se impartió un Seminario Internacional sobre Televisión Educativa en 1961, - al cual asistieron dos representantes de Guatemala; estos elaboraron un informe que contenía un proyecto acerca de la posible instalación y explotación de la televisión en su país.

Pero como todo país dependiente, se encontraron con dificultades económicas para llevar a cabo su proyecto. Es por -- ello que solicitaron al Gobierno de Estados Unidos ayuda económica para la instalación y explotación de la televisión, la cual no se les negó porque dos años después el proyecto se -- vió realizado con la creación de la Comisión Nacional de Televisión Educativa por decreto gubernamental en octubre de 1961. Esa comisión asumió la responsabilidad de llevar a cabo dos -- objetivos primordiales: a) contribuir a la lucha contra el -- analfabetismo, "La magnitud y persistencia de ese problema -- puede apreciarse si se considera que aproximadamente 2/3 de -- la población habita en zonas rurales, y que al principio de -- la década de los 60's, sólo el 6% de los niños de estas zonas con la edad correspondiente al primer año de estudios estaban matriculados con ese grado..., la situación descrita origina una fuerte presión para intensificar las actividades de alfabetización y extender los programas de educación extra escolar y de adultos." (42)

(42). UNESCO. Evolución Reciente de la Educación en América Latina V, México, Setentasetas, 1976. pp. 96 y 97.

b) Formar instructores voluntarios para enseñar a leer y escribir a los analfabetas, además coordinar la utilización -- del material de alfabetización en todo el país.

Para cumplir los objetivos anteriores se emitieron una serie de programas titulados "Telecursos" dirigidos a analfabetas, los programas contenían ejercicios para obtener agilidad en la lectura y la escritura. A finales de 1963 contaban con 61 centros de recepción, que estaban distribuidos -- por todo el país y que agrupaban a 2,000 analfabetas, esta cifra aumentó considerablemente en los años siguientes.

Otra serie que ayudó al cumplimiento de los objetivos -- fué la serie "teleaula" dirigida a profesores y alumnos de escuelas normales; estuvo enfocada a elevar el nivel profesional y pedagógico de los profesores, con temas sobre matemáticas, lenguas, modernos métodos didácticos y utilización correcta del material audiovisual.

Es tan amplia la utilización de la televisión educativa en Guatemala, que no sólo se conformaron con emitir las series anteriormente descritas, sino que además, organizaron una serie llamada "Tele V" que estuvo destinada para estudiantes universitarios y además para un público de alto nivel -- cultural.

TELEVISION EDUCATIVA EN PERU

La posibilidad de la utilización de la televisión educativa en el Perú se originó en 1961, a raíz de un estudio realizado por un grupo de investigadores preocupados por incrementar el nivel cultural del pueblo peruano.

En aquel año se calculó que cinco mil niños en edad escolar, no podían asistir a la escuela a pesar de que la educación básica es gratuita y obligatoria, "destinada a todos los niños preferentemente a partir de los 6 años de edad -- hasta la adolescencia, el nivel de educación básica, comprende 9 grados escolares." (43)

También se detectó que muchos adolescentes abandonan la escuela para dedicarse a trabajar. Estos problemas de índole educativo marcaron la pauta al grupo de investigadores - para estimar que por medio de la televisión, toda esa población estudiantil podía adquirir los conocimientos equivalentes a la educación básica.

Es por ello que en 1962 se creó la telescuela Popular - Americana de Arequipa, TEPA dirigida por el grupo de investigadores que antes había realizado los estudios en 1961. - Las materias que inicialmente se impartieron fueron:

(43) UNESCO. Evolución Reciente de la Educación en América Latina VII, México, Setenta y Siete, 1976 p.49

la lectura, la escritura, y el cálculo elemental; estos programas eran emitidos para analfabetas, los cuales eran reunidos en locales improvisados como teleaulas. A la par con las emisiones de alfabetización se iniciaron las emisiones de repaso para alumnos de cuarto y quinto grado de educación básica.

Tomando en consideración los positivos resultados de los programas ya mencionados, posteriormente se añadió otra serie de emisiones dedicadas a la educación de adultos de 15 años o más, a los cuales se les brindaba la oportunidad de superarse culturalmente y capacitarse para poder integrarse al desarrollo de la comunidad. Las emisiones estaban compuestas por tres etapas: a) educación fundamental (alfabetización); b) educación primaria básica y capacitación técnica elemental; c) educación secundaria básica y capacitación técnica especializada.

En general, estas fueron algunas acciones que se llevaron a cabo en los países latinoamericanos para concretizar el proyecto ALPRO, en el ámbito educativo.

En América Latina, los norteamericanos crearon la necesidad de utilizar los modernos medios masivos de difusión -especialmente la televisión- para solucionar los problemas que aquejaban a los diferentes países en materia de educación. En algunos casos se utilizó en la lucha contra el analfabetismo, posteriormente se introdujo en los niveles

escolares de primaria, secundaria, escuelas técnicas, institutos y finalmente en las uniyersidades. En este sentido la televisión se utilizó como un recurso auxiliar didáctico en los países latinoamericanos. Pero, a través del análisis -- realizado en estos países, afirmamos que la televisión es - introducida en América Latina, -para resolver la problemá- tica educativa- escondiendo el carácter alienante de este - poderoso medio masivo de difusión al servicio del imperia-- lismo norteamericano.

Para concluir si se nos permite hacer una mención espe- cial, consideramos importante resaltar la experiencia cuba- na en cuanto a Televisión Educativa, para lo cual, expon-- dremos a continuación dicha experiencia.

TELEVISION EDUCATIVA EN CUBA

La Televisión Educativa en Cuba, se originó a raíz de un proyecto experimental que comprendió la emisión de cursos de enseñanza primaria, que incluyeron las materias siguientes; ciencias naturales, matemáticas, lenguaje, ciencias sociales y música.

Para la organización de esos cursos fué creada la Comisión de Radio-Televisión en 1959. Durante el lustro de 1959-64 el proyecto central del Gobierno Cubano fué la educación de adultos y la participación de la juventud en la tarea voluntaria del desarrollo rural. Ese proyecto comprendió también un curso de enseñanza secundaria que incluía las mismas materias del curso de enseñanza primaria, con la inclusión de la materia de lengua española.

En 1961 se organizó la Campaña Nacional de Alfabetización por televisión y otros medios, con la finalidad de brindarle los beneficios de la educación a la mayor cantidad de población. "Más de doscientos, sesenta y ocho mil alumnos, maestros y trabajadores voluntarios vivieron con setecientas mil familias rurales durante 6 meses alfabetizando y enseñando - la importancia de la alfabetización, así como los beneficios de la habilidad de leer. Como resultado de esta amplia campaña, la cifra estimada de novecientos, setenta y nueve mil anal⁽⁴⁴⁾ fabetas cubanos descendió a doscientos, setenta y dos mil".

(44) UNESCO. Evolución reciente de la Educación en América Latina, IV, México, Sepsetentas, 1976, pp. 98 y 99

Durante los cuatro primeros años (1959-63) los programas educativos de la televisión cubana fueron dirigidos a los niveles de enseñanza primaria, secundaria, analfabetas, obreros y agricultores. Además fueron complementados con programas culturales que resaltaban a las personalidades más relevantes del país y ponían de manifiesto los valores nacionales.

En 1966 se inauguró un nuevo programa en la televisión cubana, el Instituto Tecnológico Popular, el cual concentró sus esfuerzos en la agricultura y especialmente en la producción de azúcar y ganado, este programa tuvo como propósito suplir las deficiencias educativas del nivel técnico.

Como podemos observar, la experiencia cubana en cuanto a Televisión Educativa, nos ofrece alternativas que consideramos son valiosas y retomables para el planeamiento de la televisión educativa en los demás países latinoamericanos.

LA TELEVISION EN MEXICO: HISTORIA Y DESARROLLO

Si bien es verdad que la televisión es un medio masivo de difusión relativamente reciente, su historia en México no se remonta a la primera transmisión oficial del cuarto informe de gobierno del Presidente Miguel Alemán. La historia de la moderna industria televisiva tiene su base en el desarrollo histórico de la industria de la radiodifusión la cual casi en su totalidad se integra con capitales extranjeros.

"Los grupos económicos que impulsarán el naciente invento de la radio a principios de los años veintes no forjan su capital con la expansión del nuevo medio de difusión sino que existen desde antes; son grupos de relevancia económica en la primera década del siglo". (45)

Al iniciarse el gobierno del Gral. Alvaro Obregón, algunos radioaficionados logran transmitir mensajes a través de las ondas hertzianas*. El primero en realizar una emisión radiofónica en la Ciudad de México fué el Dr. Adolfo

(45) Fatima Fernández Christlieb. La Industria de Radio y Televisión. En Nueva Política "El Estado y la Televisión" México, Vol. I, número 3 Jul-Sep. 1976 p.237.

* Se le da este nombre en honor de Rudolph Hertz Heinrich (1857-1894) físico alemán, quien realizó estudios sobre electricidad y demostró que las oscilaciones se propagan en forma de ondas electromagnéticas, contribuyendo así al desarrollo de la radioelectricidad.

Enrique Gómez Fernández, el 27 de septiembre de 1921.

Actualmente algunos investigadores en materia de radio y televisión afirman, que, el Ing. Constantino de Tárnava Jr., fué el que realizó la primera emisión radiofónica en la Ciudad de Monterrey, el 9 de octubre de 1921.

En el año de 1922, sucedieron acontecimientos importantes en la historia de la radiodifusión en México: Primero, varios radioaficionados se unieron para organizar la Liga Nacional de Radio, cuya finalidad era intercambiar experiencias acerca de las emisiones realizadas.

Segundo, Raúl Azcárraga Vidaurreta fué invitado por el Coronel del Ejercito Norteamericano y representante de ventas de la compañía Ford, Sandal S. Huges a participar en un curso de capacitación técnica en radiodifusión en el -- Campo Militar de Sam Houston en el Estado de Texas.

Tercero: La casa bancaria y sociedad mercantil Patri--cio Milmo e hijos Sucesores, se declaró en liquidación después de haber realizado un balance general. Este hecho no le impidió conservar un gran capital para invertirlo en la naciente industria radiofónica.

Cuarto: Mientras que en México únicamente existieron tres emisiones experimentales de radio, en Estados Unidos 254 emisoras radiofónicas realizaron transmisiones comerciales para 400 mil aparatos receptores en todo el país.

"La Westinghouse, Marconi, y General Electric invaden el nuevo mercado de la radiofonía. General Electric adquiere la -- participación británica que existía en Marconi y forma una nueva empresa: La Radio Corporation of America (RCA) que con sigue para sí las patentes más importantes (desde el inicio de la década de los veinte, opera en México una filial de la RCA: The Mexico Music Co., dedicada a la venta de fonógrafos y discos. En ella trabajó Emilio Azcárraga Vidaurreta en --- 1925)". (46)

En el año de 1923 existieron en México la Liga Nacional de Radio, el Club Central Mexicano de Radio y el Centro de Ingenieros; estas organizaciones, al fusionarse dieron origen a la Liga Central Mexicana de Radio, hoy en día conocida como la Camara Nacional de la Industria de Radio y Televisión.

Una de las primeras actividades de la Liga Central Mexicana de Radio fué la presentación de un proyecto de ley para reglamentar jurídicamente la radiodifusión. Su carácter comercial se vislumbraba en uno de sus artículos, al proponer que de las diecinueve a las veintidos horas no se transmitirían mensajes gubernamentales ni de servicio público. En este horario sólo se transmitirían mensajes comerciales.

Durante los meses de mayo a agosto de 1923, se instalan en la Ciudad de México, las primeras estaciones que registra

(46) Fatima Fernández Christlieb. Op. Cit. p. 243.

la historia de la radiodifusión. Ellas son: La Casa del Radio, El Mundo y El Universal Ilustrado y la J.H.

La Casa del Radio: Esta emisora fué fundada por Raúl Azcárraga Vidaurreta, después de su participación en el curso de capacitación técnica en radiodifusión realizado en Estados Unidos. Esta emisora se vinculó posteriormente al periódico El Universal mediante un acuerdo entre, Raúl Azcárraga y Félix F. Palavicini Director del Periódico.

El Mundo y El Universal Ilustrado: Siguiendo los pasos de -- Raúl Azcárraga, el Director del periódico El Mundo, Martín - Luis Guzmán instaló su estación radiodifusora.

La J.H.: El 14 de septiembre de 1923 se funda esta emisora, la cual posteriormente dió origen a la CYB, propiedad de la Compañía Cigarrera El Buentono. Cuando esta emisora inició sus transmisiones, "el capital invertido en radiodifusión es de 160,867.82 pesos, suma que en esos momentos se muestran dispuestas a aportar aquellas compañías extranjeras que, conociendo la expansión de la industria radiofónica en sus países de origen y sufriendo en México la incertidumbre que provoca la política de los gobiernos revolucionarios respecto a las fuentes de acumulación de capital aprovechadas en el porfirato, deciden invertir en una rama en la que el Estado -- Mexicano no tiene control ni participación alguna." (47)

(47) Fatima Fernández Christlieb. Op. Cit . p.241.

El francés Ernesto Pugibet fundó en 1875 la Compañía Cigarrera El Buen Tono, la cual en el año de 1910 fué considerada una de las cincuenta empresas más importantes de México, su capital ascendía a 6,500 millones de pesos.

La emisora CYB, existe actualmente operando bajo las siglas de XEB "La B grande de México".

En el año de 1924, fué fundada la CZE emisora con carácter oficial, al servicio de la Secretaría de Educación Pública. Inició sus actividades transmitiendo la toma de posesión de Plutarco Elías Calles y terminó las mismas cuando el Gral. Lázaro Cárdenas concluyó su mandato presidencial. Años después se reinauguró esta emisora, la cual en la actualidad se identifica con las siglas XEE o Radio Educación.

El año de 1925, marcó una etapa importante en el desarrollo de la industria de la radiodifusión, ya que no solo en la capital se contaba con emisoras de radio. Prueba de ello fue el surgimiento de las emisoras siguientes: XEFE en Nuevo Laredo, XES en Tampico, XEU en Ciudad Juárez, XEH y XET en Monterrey.

Como podemos observar, todas estas emisoras surgen precisamente en la zona en donde la familia Azcárraga Milmo, tenía invertido su capital es decir, en el norte de la República Mexicana.

En 1895 la empresa Patricio Milmo e Hijos Sucesores, propiedad del inglés Patricio Milmo (padre de Laura V. Milmo, --

esposa de Emilio Azcárraga Vidaurreta) se interesó en la -- explotación del subsuelo en la zona norte del país, para lo cual llevó a cabo las acciones siguientes:

Firmó contratos en Coahuila para explotar ejidos, negoció - con la Compañía fundidora de Fierro y Acero de Monterrey y un contrato para arrendarle sus haciendas de Monclova, Coahuila, Alamo y Encinas, dicho contrato estipulaba que le -- deberían pagar por cada tonelada métrica de carbón, así como el producto de cada pozo petrolero. En 1915 las haciendas - mencionadas fueron explotadas por la Richmond Petroleum --- Company of Mexico, S.A. mediante un contrato celebrado entre un representante de dicha Compañía y Emilio Azcárraga Vidau rreta, como representante comercial de su esposa Laura V. - Milmo.

Podemos afirmar que la empresa Patricio Milmo e Hijos - Sucesores, es la base económica en la cual se asentó la mo derna industria de la radio y la televisión, "ya que al --- igual que otras empresas que alcanzan su auge económico en la última década del porfiriato, y que entonces se dedican a las actividades más lucrativas de la época- ferrocarriles banca, minería- ante el movimiento armado de 1910 y sus con secuentes innovaciones jurídicas, se ven obligadas a retra- er momentáneamente sus inversiones de estas fuentes tradi- cionales de acumulación de capital para invertir en otras - nuevas (como en el caso de la industria radiofónica)".(48)

(48) Fatima Fernández Christlieb. Op. Cit. p. 242

En 1925, con la finalidad de transmitir propaganda comercial, la General Electric fundó la estación radiodifusora CYJ. En 1930 bajo la dirección de Félix F. Palavicini, esta emisora fue convertida en un diario hablado llamado -- Radio Mundial.

Durante el año de 1930, el proceso de expansión de la industria de la radiodifusión siguió su marcha, ya que en ese año el Presidente de la República Pascual Ortíz Rubio inauguró la XEFO del Partido Nacional Revolucionario (PNR) cuya función sería: informar las actividades diarias de los gobernantes, difundir la doctrina del partido e incorporar a las masas proletarias al arte y la literatura.

Dicha emisora fue utilizada, posteriormente, para llevar a cabo la campaña presidencial del candidato Gral. Lázaro Cárdenas, y también para difundir las principales acciones de su gobierno de 1934 a 1940. Las actividades radiofónicas gubernamentales de la XEFO se interrumpieron en 1947 ya que la concesión de la estación fue entregada por el Presidente Miguel Alemán a un grupo de radiodifusores privados.

Con la fundación de la XEW en 1930, podemos afirmar que se inició la etapa de monopolización de la industria de radiodifusión, debido a la intervención directa de empresas -- transnacionales, sobre los medios de difusión, y contratando el nuevo mercado radiofónico que aparecía como otra más de las necesidades de consumo del pueblo mexicano.

Por ejemplo: La RCA consideró un problema el atraso radiofónico de México con respecto a Estados Unidos, ya que no podía vendernos discos, fonógrafos, radios. Esto solo se lograría fomentando la instalación de estaciones radiofónicas comerciales.

En la fundación de la XEW, la compañía México Music Co., (filial de la RCA) aparece como accionista mayoritaria al -- aportar 3,500 de las 4,000 mil acciones del capital social de la emisora. Para poseer esas acciones tuvo que aportar -- en 1931, 320 mil pesos oro nacional. La XEW quedó bajo la tutela de la National Broadcasting Corporation (NBC), división radiofónica de la RCA.

Después de la fundación de la XEW en la capital, se proliferó la instalación de otras emisoras en todo el país, quedando integradas a la cadena de la XEW y, por consiguiente, a la NBC. Además las emisoras que funcionaban en el norte del país, las cuales ya fueron mencionadas, pasaron a formar parte de la cadena radiofónica.

A continuación mencionaremos las radiodifusoras que van a constituir a partir de 1930 la cadena XEW-NBC:

La XEH en Monterrey, la XEFI en Chihuahua, XEI en Morelia, - XEFE en Nuevo Laredo, XEU en Veracruz, (todas estas emisoras se integran a la cadena en 1930), XEFB en Monterrey (1931), - XEE en Durango (1934), XECZ en San Luis Potosí (1934), ----- XEHF en Nogales, Sonora (1934), XEAM en Matamoros (1935), --- XEBO en Irapuato (1936), XEP en Ciudad Juárez (1936) XEBX en

Sabinas (1936), XEBI en Aguascalientes (1936), XEUH en Piedras Negras (1937), XECL en Mexicali (1938).

A partir de 1938 inició sus actividades radiofónicas -- otra empresa transnacional, esta es, la Columbia Broadcasting System (CBS). Esta compañía organizó la cadena radiofónica -- XEQ, para ello inauguró en la capital de México una estación a la cual se le asignaron las siglas XEQ por ser el primer eslabón de la cadena de radiodifusoras que a continuación se mencionan:

La XEA en Campeche, XEHR en Puebla, XEOX en Ciudad Obregón, - (Todas en 1939), XEAX en Oaxaca, XEPP en Orizaba, XEHL en Guadalupe, XETG en Tampico, XEMR en Monterrey, (las cuatro en 1941), XEHQ en Hermosillo, XEWE en Irapuato, XEDN en Torreón (Todas ellas en 1942), XESJ en Saltillo, XENC en Celaya (en 1943), XER en Linares, Nuevo León, (1944), y la XETK en Mazatlán (1945).

Las dos cadenas de radio, es decir, la XEW-NBC y la ---- XEQ-CBS, dejaron de fundar estaciones en el año de 1945, porque se vislumbraba la posibilidad de instalar estaciones de televisión. En este sentido enfocaron su atención a la planeación de la manera en que iban a introducir el nuevo medio masivo de difusión a nuestro país, con el fin de legitimar sus intereses: económicos, políticos e ideológicos.



Para tal efecto, organismos norteamericanos organizaron convenciones internacionales sobre televisión en las cuales participó el Presidente Miguel Alemán (1947-1952). Es por -- ello que después de su participación en esas convecciones una de sus primeras acciones como Presidente de la República fué la de entregar la radiodifusora XEFO a un grupo de radiodifu-- sores privados, puesto que la difusión de las actividades --- gubernamentales ya no se realizarían por radio, sino que se daría un paso adelante al difundirlas por medio del nuevo -- aparato electrónico que fusionaba imagen y sonido: La Televi-- sión.

la primera transmisión oficial de la televisión mexicana.
Cuarto informe de gobierno del Presidente Miguel Alemán,
el 1o. de septiembre de 1950

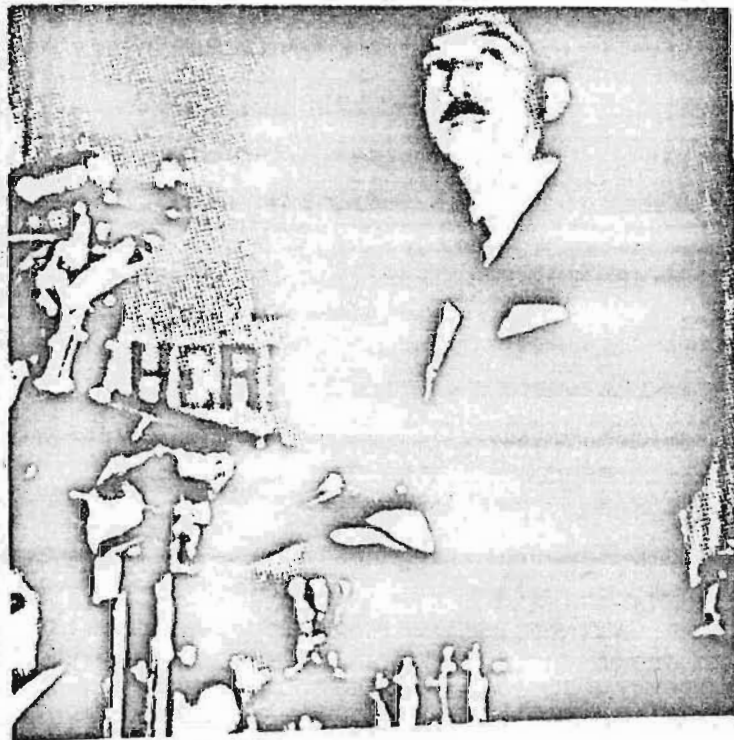

LA TELEVISION COMERCIAL EN MEXICO

Los Antecedentes que se tienen acerca de la televisión en México datan del 7 de septiembre de 1946, fecha en que se inauguró la primera estación de televisión.

Desde un estudio experimental instalado en la calle de Havre No. 74 en el Distrito Federal, se efectuó la primera - emisión de televisión con una entrevista al General Fernando Ramírez, Director de Telecomunicaciones de la Secretaría de Comunicaciones y Obras Públicas (SCOP), hoy en día Secretaria de Comunicaciones y Transportes (SCT).

Comisionado por el Presidente Miguel Alemán, en octubre de 1947, Salvador Novo viajó a los Estados Unidos y Gran --- Bretaña para "observar y estudiar la televisión, con la mira de allegar argumentos imparciales y objetivos a propósito de si cuando ella adviniera a México debía ser comercial y de - empresa privada como en Estados Unidos o de Estado, como en Europa". (49)

Después de su viaje de observación y estudio, Salvador Novo rindió un informe al Presidente Miguel Alemán en el cual asentó la situación de la televisión en los países que visitó.

(49) Miguel A. Granados Chapa. "La Televisión de Estado", -- Op. Cit. p. 224.

En Estados Unidos: observó que la televisión al estar en manos de empresas comerciales había caído en la mediocridad, debido a la trivialidad de la programación emitida al público norteamericano.

En la Gran Bretaña: observó que la televisión estaba en manos de la BBC, Corporación Pública de carácter no comercial cuya finalidad en su programación era: informar, instruir, y divertir.

Posteriormente, Salvador Novo recomendó la conveniencia de optar por la televisión de Estado al declarar que el gobierno mexicano debía preocuparse por el desarrollo de la televisión, y además establecer un reglamento para controlar las emisiones de la misma.

Podemos afirmar que esta recomendación no fue aceptada por el gobierno mexicano, ya que éste optó por dejar la televisión en manos de las empresas comerciales, la cual adquirió una fuerza económico-política inobjetable, constituyéndose en un monopolio absoluto de los medios masivos de difusión en todo el país.

"Para 1950, año en que la televisión se inaugura oficialmente en México, en Estados Unidos existen ya 10,500,000 receptores de televisión, fabricados por las mismas corporaciones que controlan la radiodifusión, tanto en México como en otros países latinoamericanos. Estas corporaciones son las grandes cadenas norteamericanas de radio y televisión ya ---

conocidas: la NBC, perteneciente a la corporación RCA -la - cadena de televisión más importante de Estados Unidos- y la CBS, que en la actualidad le sigue en importancia". (50)

La primera transmisión oficial de la televisión en México se realizó el 1° de septiembre de 1950 por XHTV canal 4 -el cual estaba concesionado a una empresa comercial denominada, Televisión de México, S.A.- y consistió en el 4° informe de gobierno del presidente Miguel Alemán, fue transmitido desde un estudio que se encontraba en el viejo edificio de la Lotería Nacional.

El siguiente cuadro muestra el orden en que fueron fundados los canales, así como los concesionarios de los mismos.

F E C H A	SIGLAS*	CANAL	CONCESIONARIO
1º -Sep.- 1950	XHTV	4	O'Farril Sr. y Jr.
21 Mar. 1951	XEW-TV	2	Azcárraga Sr. y Jr'
20 Mar. 1954	XHGC-TV	5	Guillermo González Camarena.
15 Dic. 1958	XEIPN-TV	11	Instituto Politécnico Nacional.
12 Oct. 1968	XHTM-TV	8	Grupo Monterrey. .
12 Oct. 1968	XHDF-TV	13	Francisco Aguirre Sr. y Jr. (Primero privado, después oficial).

(50) Fátima Fernández Christlieb. Op. Cit. pp. 245 y 246.

* La Comisión Federal de Comunicaciones de Estados Unidos concedió a México la licencia para usar las frecuencias, - asignandole las siglas XEH. Aquí en México, la Secretaría-...

En el año de 1955 los canales 2, 4, y 5 se unen para -- formar la empresa telesistema Mexicano S.A., cuya finalidad va a ser el lucro por medio de la renta de unos cuantos minutos en sus canales de televisión. Los socios capitalistas de la nueva empresa comercial aparecen en este orden:

Presidente	Azcárraga	8 millones	45%	capital total
Vicepresidente	O'Farril	6 millones	35%	" "
	Glez. Camarena	3.5 millones	20%	" "

La aparición del canal 11, el 15 de Diciembre de 1958, no representaba ningún problema para el monopolio televisivo, ya que se utilizaría para la transmisión de programas educativos, culturales y de orientación social. La operación técnica quedó a cargo de la Secretaría de Comunicaciones y Transportes y la programación a cargo de la Secretaría de Educación Pública.

A partir de su aparición en 1968, los cuatro años que duraron los canales 8 y 13 en manos de concesionarios particulares, éstos se dieron cuenta que no podían competir en el terreno comercial con la empresa Telesistema Mexicano, S.A., porque este monopolio tenía el control de todos los medios, es decir, los contactos, las relaciones, la experiencia, los créditos, los recursos humanos y materiales.

*...de Comunicaciones y transportes por medio de la Red Federal de Microondas se encarga de regular la utilización de las microondas para la difusión de la señal, que viene de los satélites.

Esto trajo como consecuencia que el canal 8, finalmente se aliara a la empresa Telesistema Mexicano, S.A., para formar un nuevo monopolio, Televisa.

En la actualidad a 33 años del inicio de la televisión comercial en México, es incalculable el capital, el equipo técnico, y los recursos humanos y materiales con que cuenta dicho monopolio.

Por su parte el canal 13 de carácter privado pasó a ser el canal oficial del Estado, al ser adquirido el 15 de marzo de 1972 por el gobierno mexicano, con la finalidad de emprender acciones orientadas a reducir, en parte el poder del monopolio que ejercía un grupo financiero sobre la televisión. Este canal cuenta con el equipo siguiente: " 22 cámaras de color y 2 portátiles, 5 switchers, 12 videograbadoras, 4 telecines de color, 3 unidades móviles de color y una en blanco y negro, 2 transmisores de color en el cerro del Chiquihuite, 14 juegos de microondas, 5 estudios de grabación de televisión y producción, un estudio de grabación de audio y 3500 metros cuadrados de oficinas.

Los estudios y equipo del canal 11 son los siguientes: 3 estudios para blanco y negro con equipo obsoleto adquirido en 1959, una unidad móvil en blanco y negro cuyo vehículo data de 1960, una unidad móvil a color semiprofesional, - un telecine en blanco y negro con grandes problemas mecánicos por desgaste, adquirido en 1966, un pequeño telecine a -

color no profesional que se ocupa 16 horas diarias, por lo que su estado mecánico es deplorable, dos videograbadoras a color profesionales y una en blanco y negro obsoleta. El -- equipo que forma la infraestructura electrónica existe desde 1959, y en la actualidad no es adecuado para color ..." (51)

El canal 11 confiado al Instituto Politécnico Nacional para transmitir programas educativos, culturales y de orientación social, ha tenido que producir programas en un nivel artesanal, en contraste con las enormes inversiones industriales de la televisión comercial. Prueba de ello es la expansión de la misma por todo el territorio nacional: En --- Aguascalientes la XHAG-TV Canal 13, XHBD-TV Canal 8, En Ba ja California, la XHS-TV Canal 23, XHBC-TV Canal 3, XHAQ-TV Canal 5, XHBM-TV Canal 14, XEWT-TV Canal 12, XHK-TV Canal - 10, En Campeche XHAN-TV Canal 12, XHGE-TV Canal 5, en Coa-- huila la XHAD-TV Canal 7, XHIA-TV Canal 2, XHAE-TV Canal 5, XHO-TV Canal 11, en Colima la XHBZ-TV Canal 7, en Chiapas - XHTX-TV Canal 8, XHAA-TV Canal 7, en Chihuahua la XHMH-TV Canal 12, XEJ-TV Canal 5, XHIT-TV Canal 4, XHCH-TV Canal 2, XHJMA-TV Canal 3, XEPM-TV Canal 2, en el Distrito Federal, la XEW-TV Canal 2, XHTV Canal 4, XHGC-TV Canal 5, Canal 7 - Cablevisión, XHTM-TV Canal 8, Canal 10 Cablevisión, XEIPN-TV Canal 11, XHDF-TV Canal 13, en Durango la XHA-TV Canal - 10 XHDB-TV Canal 7, en Guanajuato la XHL-TV Canal 10, XHGT0

(51) Pablo Marentes. Televisión, Cine, Historietas y Publicidad en México, México, Ed. U.N.A.M. (Cuadros del Centro de Estudios de la Comunicación 2), 1978, p.14

Canal 12, en Guerrero; laXHAP-TV Canal 2, XHCK-TV Canal 12, XHIE-TV Canal 10, XHAL-TV Canal 4, en Jalisco la XEHL-TV --- Canal 6, XHG-TV Canal 4, XHGA-TV Canal 9, XEWO-TV Canal 2, - XHJAL-TV Canal 13, en el Estado de México la XEQ-TV Canal 9, XEX-TV Canal 7, en Michoacán la XHKW-TV Canal 10, en Nayarit la XHKG-TV Canal 10, XHAF-TV Canal 4, en Nuevo León; la XHAW TV Canal 12, XEFB-TV Canal 3, XET-TV Canal 6 XHX-TV Canal - 10, en Oaxaca La XHBN-TV Canal 7, en Puebla la XHP-TV Canal 3, XHTI-TV Canal 6, en Queretaro, la XHZ-TV Canal 5, XHTQ- - TV Canal 9, XEZ-TV Canal 9, en Quintana Roo la XTBX-TV Canal 13, en San Luis Potosí la XHDE-TV Canal 13, en Sinaloa la XHBL-TV Canal 13, XHQ-TV Canal 3, XHCG-TV Canal 12, XHMZ Ca^unal 7, XHBT-TV Canal 7, XHBS-TV Canal 4, XHOW_TV Canal 12, en Sonora la XHI-TV Canal 2, XHTH-TV Canal 10, XHFA-TV Ca--^unal 2, XHAK-TV Canal 12, XHBS-TV Canal 4, XEWH-TV Canal 6, - XHBF-TV Canal 8, en Tabasco, la XHLL-TV Canal 13, en Tamaulipas la XEFE-TV Canal 2, XHGO-TV Canal 7, XHFW-TV Canal 9, XHUT-TV Canal 13, XHTK-TV Canal 11, XERV-TV Canal 9, XHAB-TV Canal 7, XHBR-TV Canal 11, XHD-TV Canal 4, en Veracruz, la XHFM-TV Canal 2, XHAJ-TV Canal 5, XHCV-TV Canal 3, XHAL-TV Canal 10, XHAH-TV Canal 8, en las Lajas y en Córdoba, en Yucatán, la XHST-TV Canal 13, XHY-TV Canal 3, XHTP-TV Ca^unal 9, en Zacatecas la XHBD-TV Canal 8, y la XHBQ-TV Canal 3.

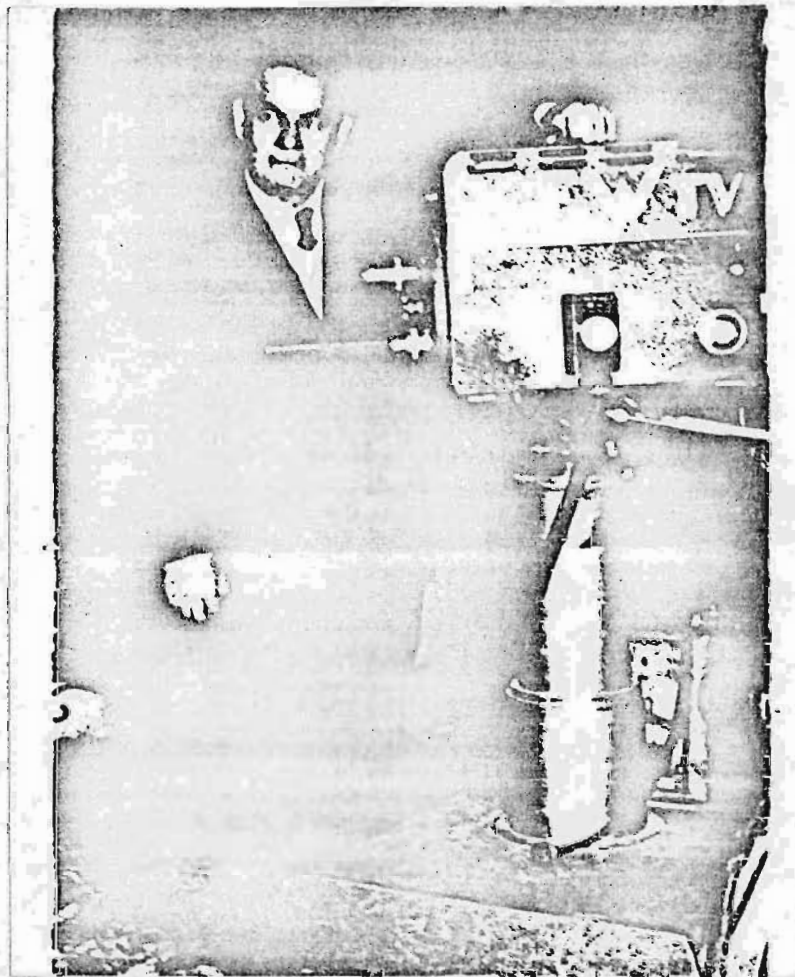

LA TELEVISION EDUCATIVA EN MEXICO

El proyecto educativo del régimen presidencial del Lic. Adolfo López Mateos (1958-1964) se especificó en el denominado Plan de Once Años, cuyo objetivo era extender y mejorar la enseñanza primaria, media y de analfabetas.

La alfabetización ha sido y sigue siendo en México "uno de los grandes imperativos debido al nutrido número de población adulta que no ha tenido ocasión de asistir a las clases primarias, por una parte; y por otra, a la fuerte tasa de crecimiento demográfico; existen, además, núcleos de indígenas que hablan lenguas aborígenes lo cual dificulta la planificación y ejecución de las campañas de alfabetización". (52)

El Plan de Once Años, estableció programas de construcción y distribución de aulas; creó plazas para maestros; proporcionó recursos materiales a las escuelas; brindó servicio educativo a la población adulta que no ingresó a la escuela o la abandonó antes de terminar la primaria; creó centros de alfabetización, instaló aulas rurales móviles para la enseñanza de las primeras letras, proporcionó receptores de radio y televisión a los centros alfabetizadores. "La radio y la televisión, desempeñan un papel importante en la labor alfabetizadora; mediante clases teledirigidas se dictan lecciones utilizando la cartilla oficial de alfabetización ---

(52) Jesús García Jiménez, Op. Cit. p. 255.

" yo puedo hacerlo", de la cual se editaron millones de ejemplares para todo el país." (53)

La Educación Técnica ocupa un lugar preponderante en el Plan de Once Años, prueba de ello es que se llevó a cabo "la Reestructuración del Plan de Estudios de Secundaria" que -- dió origen a la Secundaria Técnica. En este tipo de secundaria se imparten materias académicas para obtener los conocimientos necesarios para continuar estudios superiores, y a la vez se capacita a los alumnos en adiestramientos industriales, agrícolas o comerciales específicos de la región, con el propósito de que aquellos jóvenes que no puedan o no deseen continuar estudios superiores, no queden desamparados por falta de elementos de lucha, sino por el contrario estén en capacidad de incorporarse decorosamente a la vida productiva del lugar." (54)

En 1967 la Dirección General de Educación Audiovisual de la Secretaría de Educación Pública, elaboró un plan para la utilización de la televisión en los cursos del primer año de telesecundaria, el cual se concretizó en 1969 como Servicio Nacional de Telesecundaria; las primeras materias que se impartieron en las teleaulas fueron: Educación Cívica, -

(53) UNESCO, Evolución Reciente de la Educación en América Latina VI, México.

(54) Fernando Solana. La Historia de la Educación Pública en México, Ed. FCE, Tomo II, 1982, pp. 499

Matemáticas, Español, Educación Física, Biología, Geografía, Historia, Inglés, Artes Plásticas y Educación Musical. La duración de las lecciones era de veinte minutos en un horario de 8:00 a 14:30 horas.

Para el segundo año se impartieron las mismas materias y para el tercero se incluyeron Química y Orientación Vocacional. Los alumnos de telesecundaria adquieren los mismos derechos y obligaciones que determina el Reglamento para -- las Escuelas de Enseñanza Media, deben conseguir las guías de estudio correspondiente al año escolar que cursan y sus estudios tienen reconocimiento de validez oficial. El Servicio Nacional de Telesecundaria ha permitido la incorporación de alumnos libres, es decir, aquellos que siguen por televisión en casa la transmisión de los programas de telesecundaria.

Como podemos apreciar, la televisión educativa en México se instaló primeramente como una medida para subsanar la problemática del analfabetismo y posteriormente se utilizó en la escuela primaria y secundaria técnica, respondiendo con esto al proyecto de desarrollo de la comunidad: Alianza para el Progreso, en el cual participó nuestro país.

ANTECEDENTES LEGISLATIVOS DE LA LEY FEDERAL
DE RADIO Y TELEVISION

A continuación mencionaremos algunos decretos y promulgaciones de ley en materia de radio y televisión, la culminación de estas acciones legislativas al promulgarse el 19 de enero de 1960 la Ley Federal de Radio y Televisión y los artículos de esta ley, relacionados con la educación.

La Constitución de 1917 en su Artículo 42 fracción VI estipula que el espacio situado sobre el territorio mexicano es propiedad de la Nación, desde el momento en que funciona en México la telegrafía antecedente de la radio. El Estado Mexicano subordina formalmente a sus designios la utilización del medio en que se propagarán más tarde las ondas hertzianas.

El 23 de abril de 1962, Plutarco Elías Calles promulga la Ley de Comunicaciones Eléctricas, en la cual no se hace ninguna referencia en cuanto al contenido de las transmisiones radiales, esto permitió a los radiodifusores implantar el modelo de radiofonía comercial ya practicado en Estados Unidos.

Siendo Presidente de la República, Don Pascual Ortíz - Rubio por medio de un decreto, aprobó que se emitieran anuncios comerciales por radio en conexión con una red telegráfica internacional.

Abelardo Rodríguez , al modificar la Ley de Vías Gene

rales de Comunicación en 1934, concedió muchas facilidades para la expansión de la radio comercial, dichas facilidades se estipularon en el Reglamento del Capítulo VI del Libro Quinto de la Ley antes mencionada.

El Presidente Lázaro Cárdenas promulgó el 18 de agosto de 1936, la Ley de Cámaras de Comercio e Industria; esta ley obligó a comerciantes e industriales a integrarse para que conjuntamente colaboraran con el Estado. Cumpliendo el ordenamiento de esta ley los industriales de radiodifusión formaron una Cámara Industrial, con lo cual se consolidan como empresas monopólicas de la industria de radiodifusión.

Durante su período presidencial Miguel Alemán Valdez aprobó un decreto en donde se fijan las normas a las que se sujetarían en su instalación y funcionamiento -no en su contenido- las estaciones de televisión, el Presidente Alemán, brindó todo su apoyo e interés a la expansión y consolidación de la naciente industria.

Es importante hacer un paréntesis para una observación de lo que se ha mencionado, se puede entender la manera en que el Presidente Alemán -a 2 años de terminar su gobierno- aprovechó el poder para entregar tanto la radio como la televisión a empresas comerciales. En base a esto podemos explicarnos su aparición como socio capitalista del canal 4 -representado por Romulo O'Farril.

El Presidente Adolfo Ruiz Cortines en 1955, expidió el

primer decreto gubernamental que trata de ejercer control sobre las transmisiones tanto de radio como de televisión. Se--gún este, el Estado intervendría y supervisaría las transmisiones que emitieran los medios masivos de difusión.

Sin duda el acontecimiento histórico más importante en la legislación de la industria de radiodifusión en México, - se dió el 19 de enero de 1960, cuando el Presidente Adolfo López Mateos promulgó la Ley Federal de Radio y Televisión, la cual regula e indica el contenido de la programación. A partir de esta ley nos permitiremos describir los artículos de la misma que tienen relación con la educación.

LEY FEDERAL DE RADIO Y TELEVISION
DE 1960

ARTICULOS RELACIONADOS CON LA EDUCACION

Art. 5o. La radio y la televisión tienen la función social de contribuir al fortalecimiento de la integración nacional y el mejoramiento de las formas de convivencia humana. Al efecto, a través de sus transmisiones, procurará:

- I. Afirmar el respeto y los principios de la moral social, la dignidad humana y los vínculos familiares.
- II. Evitar influencias nocivas o perturbadoras al desarrollo armónico de la niñez y la juventud.
- III. Contribuir a elevar el nivel cultural del pueblo o a conservar las características nacionales, las costumbres del país y sus tradiciones, la propiedad del idioma y a exaltar los valores de la nacionalidad mexicana.
- IV. Fortalecer las convicciones democráticas, la unidad nacional y la amistad y cooperación internacionales.

Art. 6o. En relación al artículo anterior, el Ejecutivo Federal por conducto de las Secretarías y Departamentos de Estado, los Gobiernos de los Estados, los Ayuntamientos y los organismos públicos, promoverán la transmisión de programas de divulgación con fines de orientación social, cultural y cívica.

Art. 11. La Secretaría de Educación Pública tendrá las siguientes atribuciones:

- I. Promover y organizar la enseñanza a través de la radio y la televisión.
- II. Promover la transmisión de programas de interés cultural y cívico.
- III. Promover el mejoramiento cultural y la propiedad del -- idioma nacional en los programas que difundan las esta-- ciones de radio y televisión.
- IV. Intervenir dentro de la radio y la televisión para pro-- teger los derechos de autor.
- V. Extender certificados de aptitud al personal de locuto-- res que eventual o permanentemente participe en trans-- misiones.
- VI. Informar a la Secretaría de Gobernación los casos de -- infracción que se relacionen con lo preceptuado en es-- te artículo, con excepción de la fracción IV, a fin de que imponga las sanciones correspondientes.
- VII. Las demás que le confiera la Ley.

Art. 13 Al otorgar las concesiones o permisos a que se re-- fiere esta ley, el Ejecutivo Federal por conducto de la Se-- cretaría de Comunicaciones y Transportes determinará la na-- turaleza y propósito de las estaciones de radio y televisión, las cuales podrán ser: comerciales, oficiales, culturales, de experimentación, escuelas radiofónicas o las que establez-- can las entidades y organismos públicos para el cumplimen-- to de sus fines y servicios sólo requerirán permiso.

Art. 25 Los permisos para las estaciones oficiales, cultu-- rales y de experimentación y para las escuelas radiofónicas,

sólo podrán otorgarse a ciudadanos mexicanos y entidades u organismos públicos o sociedades cuyos socios sean mexicanos. Si se tratara de sociedades por acciones, estas tendrán precisamente el carácter de nominativas y aquellas quedarán obligadas a proporcionar anualmente a la Secretaría de Comunicaciones y Transportes la lista general de sus socios.

Art. 59- Las estaciones de radio y televisión deberán efectuar emisiones diarias, con duración hasta de treinta minutos continuos o discontinuos, dedicados a difundir temas -- educativos, culturales y de orientación social. El ejecutivo federal señalará la dependencia que deba proporcionar el material para el uso de dicho tiempo y las emisiones serán coordinadas por el Consejo Nacional de Radio y Televisión.

Art. 63. Quedan prohibidas todas las transmisiones que causen la corrupción del lenguaje y las contrarias a las buenas costumbres, ya sea mediante expresiones maliciosas, palabras o imágenes procaces, frases y escenas de doble sentido, apología de la violencia o del crimen, se prohíbe -- también todo aquello que sea denigrante u ofensivo para el culto cívico de los héroes y para las creencias religiosas, o discriminatorio de las razas, queda asimismo prohibido -- el empleo de recursos de baja comicidad y sonidos ofensivos.

Art. 68. Las difusoras comerciales, al realizar la publicidad de bebidas cuya graduación alcoholica exceda de 20 grados, deberán abstenerse de toda exageración y combinarla -

o alternarla con propaganda de educación higiénica y de me
joramiento de la nutrición popular. En la difusión de esta
clase de publicidad no podrán emplearse menores de edad; -
tampoco podrán ingerirse real o aparentemente frente al pú
blico los productos que se anuncian.

Art. 71. Los programas comerciales de concursos, los de pre
guntas y respuestas y otros semejantes en que se ofrezcan -
premios, deberán ser autorizados y supervisados por la Secre
taría de Gobernación, a fin de proteger la buena fe de los
concursantes y el público.

Art. 77 Las transmisiones de radio y televisión, como medio
de orientación para la población del país, incluirán en su
programación diaria información sobre acontecimientos de --
carácter político, social, cultural, deportivo y otros asun
tos de interés general nacionales o internacionales.

Art. 81. Las escuelas radiofónicas constituyen un sistema
de estaciones emisoras y receptoras especiales para los fi
nes de extensión de la educación pública, en los aspectos
de difusión cultural, instrucción técnica, industrial, agri
cola, alfabetización y orientación social.

Art. 82. La transmisión y la recepción de las escuelas radio
fónicas estarán regidas por las disposiciones que sobre la
materia dicte la Secretaría de Educación Pública, la cual -
seleccionará al personal especializado, profesores, locuto-
res y técnicos que participen en este tipo de programas.

Art. 83. Los ayuntamientos, sindicatos, comunidades agrarias y cualesquiera otras organizaciones que se inscriban en ese sistema, tendrán la obligación de instalar en sitios adecuados, el número de receptores que satisfaga las necesidades de cada comunidad.

Art. 90. Se crea un organismo dependiente de la Secretaría de Gobernación denominado Consejo Nacional de Radio y Televisión, integrado por un representante de dicha secretaría, que fungirá como presidente, de la Secretaría de Comunicaciones y Transportes, otro de la de Educación Pública, otro de la de Salubridad y Asistencia, dos de la Industria de la Radio y la Televisión y dos de los trabajadores.

REGLAMENTACION DEL TIEMPO FISCAL 12.5%

El 31 de diciembre de 1968, se publica en el Diario Oficial, la ley que establece un gravamen sobre el importe -- total de los pagos que se efectuaran por los servicios prestados por empresas que funcionen al amparo de concesiones - federales, tal es el caso de las empresas de radio y tele--visión.

El gravamen ascendía al 25% de dichos pagos y debía en--trar en vigor el 1° de Julio de 1969, la respuesta no se -- hizo esperar, los industriales de radiodifusión se opusie--ron rotundamente a cubrir este tributo y presionaron al go--bierno a través de la Cámara Nacional de la Industria de Radio y Televisión.

La Cámara antes mencionada entabló conversaciones con el gobierno en relación al impuesto que éste les iba a imponer. En el mes de mayo de 1968 mediante una circular la cámara - informó el resultado de las conversaciones con el gobierno.

Los industriales convinieron en "1. Ceder un mayor tiem--po de emisión gratuita al Estado para programas que le per--mitan cumplir con sus funciones. 2. Garantía de la efecti--va superación de los programas de radio y televisión. Al -- efecto el Estado se reserva el derecho de revisar cada cin--co años si el concesionario ha cumplido sus obligaciones, - especialmente la relativa a la función social del artículo 5 de la Ley... 3. Cuando el Ejecutivo considere que algún

asunto o tema pueda perturbar o esté perturbando la paz o el orden público, provocando alarma, desorientación, o esté alterando el desarrollo económico del país o su tranquilidad podrá hacer al concesionario las observaciones que procedan quien deberá atenderlas... 4. Los tres puntos anteriores se aceptarán siempre y cuando simultaneamente se deje sin efecto, por cualquier procedimiento legal válido, el impuesto del 25 % causante del problema". (55)

Por su parte el Gobierno Federal, el 1° de Julio de 1969 publicó el acuerdo que posteriormente dió origen al tiempo fiscal que actualmente pagan las difusoras de radio y televisión. El acuerdo antes mencionado dispone que los concesionarios de radio y televisión elijan entre pagar en efectivo el 25% sobre los pagos que realicen o cubrir ese impuesto poniendo a disposición del Estado el 12.5% del tiempo total de su programación para que éste utilice las estaciones de radio y televisión comerciales, para cumplir funciones propias del gobierno.

Podemos afirmar que este acuerdo resultó contraproducente para el gobierno, ya que si bien es cierto que éste fue aceptado por los concesionarios inclinándose por conceder el 12.5% del tiempo total de su programación, éstos ya sabían por experiencia propia que el Estado no cuenta con los suficientes recursos técnicos y materiales de producción de

programas, para cubrir el tiempo cedido.

Además los concesionarios antes de firmar el acuerdo con el Ejecutivo Federal le impusieron las siguientes condiciones: a) Que se prohibiera en las emisiones de tiempo fiscal todo tipo de mensajes comerciales ya que la industria de la radiodifusión comercial se ocupará de la publicidad y propaganda de marcas, servicios y empresas. b) Qué los tiempos de transmisión de tiempo fiscal no fueran acumulables, es decir, que si el Estado no utiliza total o parcialmente dicho tiempo, entonces el concesionario deberá hacerlo para sus fines comerciales y para no interrumpir el servicio de radiodifusión, perdiendo así el Estado su derecho. c) Qué los tiempos de transmisión oficiales, iban a ser distribuidos proporcional y equitativamente dentro del horario total de transmisiones de las diferentes estaciones de radio y televisión, cuidando en todo momento no poner en peligro la estabilidad económica de las mismas. Este inciso quedó asentado en el Artículo 52 de la Ley Federal de Radio y Televisión modificada por el Presidente Luis Echeverría Álvarez, publicada en el Diario Oficial el 4 de Abril de 1973.

En general el Estado puede aprovechar el tiempo que le corresponde proporcionando información pública a través de mensajes para el mejoramiento social, sobre aspectos referentes a la alimentación, fomento a la agricultura, explotación marina, preservación de la fauna y la flora, desarrollo de la industria, salud social, y producción en general.

En base a lo anterior afirmamos que en la práctica han -
surtido mayor efecto los mecanismos de evasión de impuestos
planteados por los industriales de radio y televisión que -
los propósitos del Gobierno de emplear el tiempo fiscal co-
mo un instrumento de difusión entre éste y el pueblo.



¿POR QUE EL TALLER DE TELEVISION EDUCATIVA?

Es importante reflexionar por qué dentro del Plan de Estudios de la carrera de Licenciado en Pedagogía, en un país dependiente como el nuestro se contempla el taller de Televisión Educativa.

A partir de la Alianza para el Progreso como un proyecto del capitalismo desde la posición de la corriente desarrollista quien atribuye a la educación la función de promotora del desarrollo en algunos países; se infiere la importancia de incluir el estudio de esta materia en el Plan de Estudios de la carrera de Licenciado en Pedagogía, dado que la práctica del pedagogo incide en el ámbito educativo, fundamental para el progreso desde la posición desarrollista.

Como ya dijimos anteriormente, la Alianza para el Progreso dibujó la ruta de un imaginario progreso, creando expectativas respecto a la posibilidad latinoamericana de un desarrollo capitalista autónomo; en este sentido, los programas de Taller de Televisión Educativa intentan contribuir en alguna forma para alcanzarlo.

De ahí que los programas de taller de televisión educativa intenten formar cuadros de pedagogos con conocimientos técnicos indispensables para producir programas educativos dirigidos a toda la población, pero básicamente a la educación de analfabetas, de alumnos de nivel primario y secundario, y a la capacitación de mano de obra cualificada.

Cabe señalar que la participación del pedagogo dentro de la producción de programas educativos, no debe limitarse a una participación técnica, en donde solamente desarrolla habilidades manuales, sino que debe interesarse en analizar dichos programas, tomando como punto de partida hacia qué tipo de población van dirigidos y qué se pretende alcanzar con ellos.

Por lo tanto, la práctica del pedagogo dentro de la -- producción de programas educativos estará determinada por -- las características específicas de cada programa, y su acción debe circunscribirse al ámbito educativo, el cual como ya lo hemos expresado, no está aislado del contexto económico, político y social, de ahí la relevancia de trabajar en equipos interdisciplinarios.

EL TALLER DE TELEVISION COMO DINAMICA GRUPAL

Dos de los rasgos que caracterizan a la dinámica denominada "taller" cuando es utilizada en contextos y propósitos educativos son: por un lado, el desarrollo de actividades -- participativas e intensivas, y por otro, la obtención de productos y resultados que son consecuencia de dichas actividades.

Bajo este rubro, nos permitiremos describir los diferentes roles que juegan los integrantes de un staff de producción de programas educativos, dentro de la dinámica denominada "taller".

EL DIRECTOR: Es la persona que se encarga de la supervisión de la producción en general; revisión de los materiales, documentos, personajes, etc., que van a intervenir en el programa que se va a producir. El Director es la persona responsable de dar al programa el enfoque que se desee, dependiendo de los intereses para los cuales se va a producir el programa.

EL GERENTE DE PISO: Se considera que es el segundo de a bordo en la producción de un programa, esta persona realiza --- única y exclusivamente lo que le indique el director del programa. Se encarga de organizar todo lo referente al estudio de grabación, es decir, colocación de cámaras, iluminación, escenografía, ordenamiento del estudio, revisión de sonido, etc., es la única persona que tiene comunicación con el ---

director durante la producción por medio de audifonos.

EL SWITCHER (Mesclador de Video): Esta persona está en la ca bina de control, y su participación durante el programa consiste en realizar los efectos especiales, es decir, los cortes, disolvencias, wipes, etc., que le ordena el director.

EL MUSICALIZADOR: Se encarga de manipular los aparatos de -- sonido, es decir, el deck de las cintas, la tornamesa, el vo lumen de los microfonos, el volumen de la música empleada -- como fondo musical (si la hubiera), etc., su posición está - en la cabina de control y si lo requiere puede ser auxiliado por otro integrante del staff.

CAMAROGRAFOS: La actividad de estas personas consiste en -- realizar las tomas y movimientos que el director les solici- ta por medio de los audifonos durante la producción del pro- grama.

ASISTENTE DE PRODUCCION: Esta persona debe conocer todas las actividades que se desarrollan durante la producción ya que en un momento determinado puede sustituir a cualquier inte- grante del staff de producción.

En general estas son las personas que intervienen en - la producción de un programa, aunque no se descarta la posi- bilidad de que aumente el número de miembros en el staff, -- pero eso está supeditado a los fines y requerimientos de la producción.

EL TALLER DE TELEVISION COMO ESTUDIO DE GRABACION

El taller de televisión de la Escuela Nacional de Estudios Profesionales Aragón, es uno de los más modernos que -- existen en la U.N.A.M. Su estudio está totalmente equipado. Aunque pudiera haber alguna variación en los datos siguientes, actualmente se cuenta con un equipo de video integrado por tres cámaras de televisión, dos de color y una de blanco y negro, existen siete monitores de color, un mezclador de video, dos videograbadoras, un editor, dos cámaras portátiles con video grabadoras también portátiles, y sistemas de audio e iluminación.

La figura nos muestra un equipo de televisión acorde -- con el que cuenta el estudio de televisión de la ENEP-Aragón, del cual mencionaremos brevemente la utilidad de cada uno de los aparatos señalados con un número.

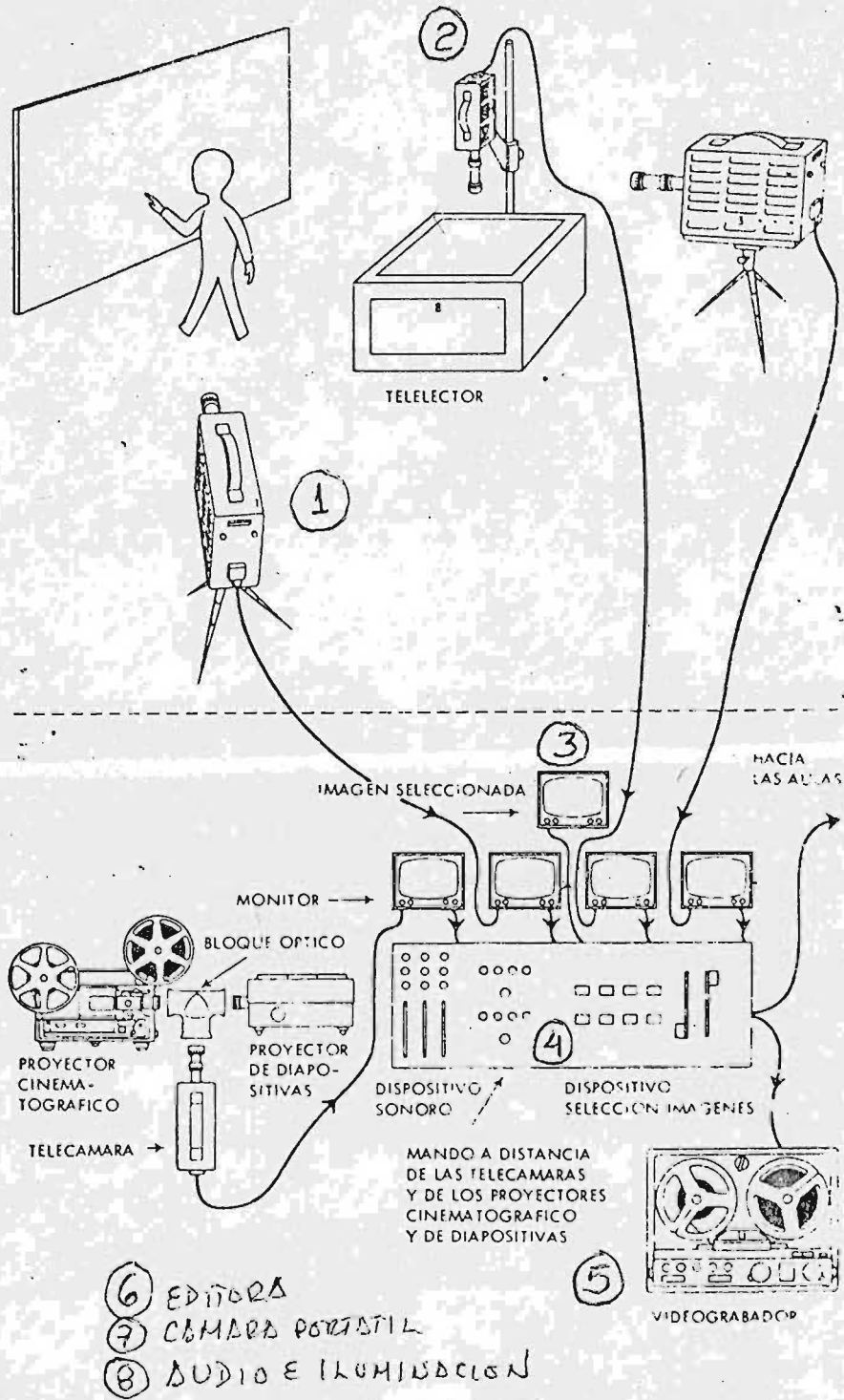

1. CAMARAS DE COLOR: Se utilizan para realizar las tomas durante la grabación del programa, para darle mayor claridad y nitidez a la imagen que se quiere proyectar.
2. CAMARA DE BLANCO Y NEGRO: Esta cámara sirve para proyectar los títulos, rótulos, créditos, y nombres de las personas que están hablando durante la grabación del programa.
3. MONITORES: Estos aparatos de televisión muestran las escenas que se están grabando en vivo, o las que ya se grabaron con anterioridad. La utilidad de estos se puede clasificar de tres maneras:
 - a) Los que están en la cabina de control le permiten al director, preparar y visualizar las tomas que requiera el programa.
 - b) Al switcher le permiten ver que cámara está al aire durante la grabación, y además ensayar el tipo de efectos que vaya a realizar en el programa.
 - c) En labores de edición permiten ver cuales son las tomas que se requieren para integrar las imágenes, los inserts, -- etc.
4. MIXER O MEZCLADOR DE VIDEO: Este aparato sirve para realizar los cortes, disolvencias, wipes, efectos especiales, etc. que requiera el programa que se está grabando.
5. VIDEOGRABADORA: Sirve para la grabación del audio y video del programa que se está produciendo.

6. EDITORA: Como su nombre lo indica este aparato sirve para editar las tomas que se realicen en exteriores, para realizar inserts, etc. Cuando por necesidades de tiempo, días locaciones, etc., es preciso realizar tomas sin llevar ninguna secuencia, en el trabajo de edición se le da el orden lógico a las tomas realizadas en exteriores, utilizando la editora.

7. CAMARA PORTATIL: Este aparato funciona idénticamente a las cámaras de color del estudio, con la ventaja de que es más ligera y más fácil de manipular, además de que funciona con baterías y está conectada a una videograbadora portátil, para poder realizar las tomas en exteriores.

8. AUDIO E ILUMINACION: El equipo de audio lo componen, el deck tocacintas, la grabadora de carrete, la tornamesa, los microfonos, etc., es decir, todo aquel aparato que emite sonidos.

La iluminación cumple una función básica e importante ya que de esta depende mucho la nitidez de la imagen que se proyecta a través de las pantallas de televisión.

LINEAMIENTOS TECNICOS PARA LA PRODUCCION DE PROGRAMAS EDUCATIVOS EN LA E.N.E.P. ARAGON.

En este apartado presentamos lineamientos técnicos en general, los cuales deben tomarse en cuenta durante las --- tres fases que componen la producción de un programa: Preproducción, Producción y Postproducción.

Empezaremos por aclarar qué se entiende por Preproducción; esta fase, es sin duda, la parte medular del programa debido a que en ésta se planean todas las actividades a desarrollar en el programa. A continuación mencionaremos las actividades más importantes que deben ser consideradas en la planeación del programa.

PLANTA DE PISO: Cuando se va a grabar un programa en estudio, la planta de piso sirve para planear la ubicación del presentador del programa, la colocación de los atriles que sostienen los cartones, el tipo de iluminación que se requiera, la posición de las cámaras, etc. Esto se lleva a cabo guiándose por las coordenadas que están marcadas por números y letras que se encuentran en la parte de arriba del estudio de grabación.

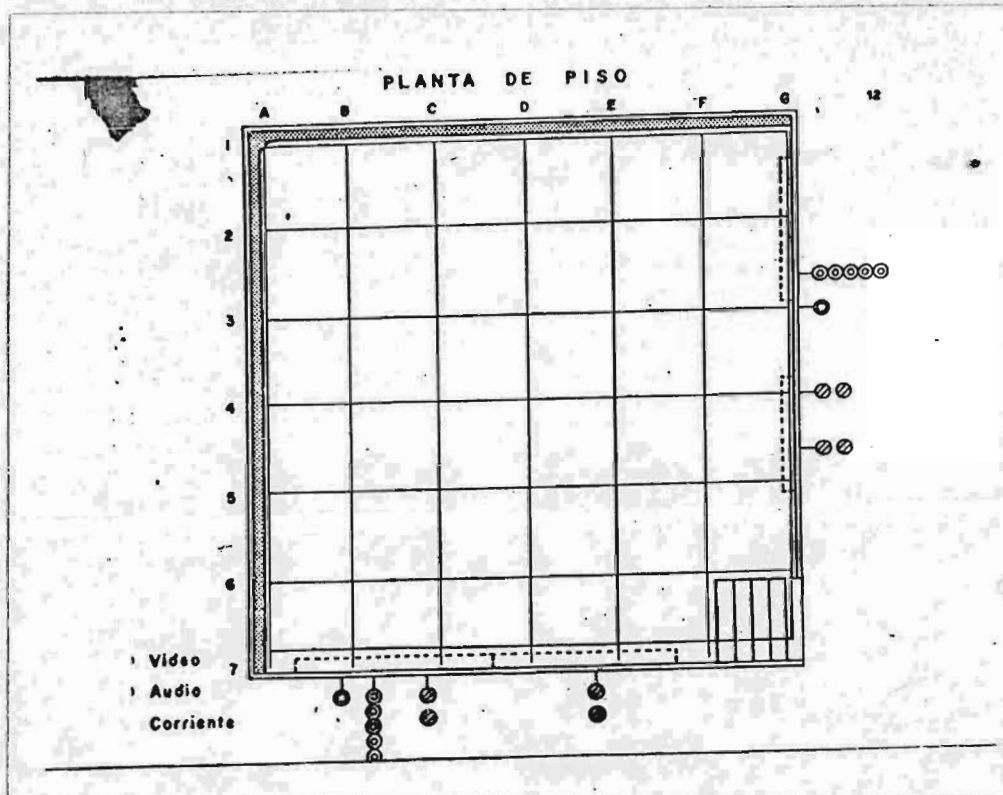

TOMAS DE CAMARAS: Las tomas cumplen un papel muy importante en la producción de un programa, ya que mediante ellas, se expresa, el mensaje visual que se emite a los espectadores. A continuación describiremos las distintas tomas de cámara utilizadas en la producción.

EXTREME CLOSE UP: Esta toma se usa para sobresaltar algún detalle de la cara o de algún objeto.

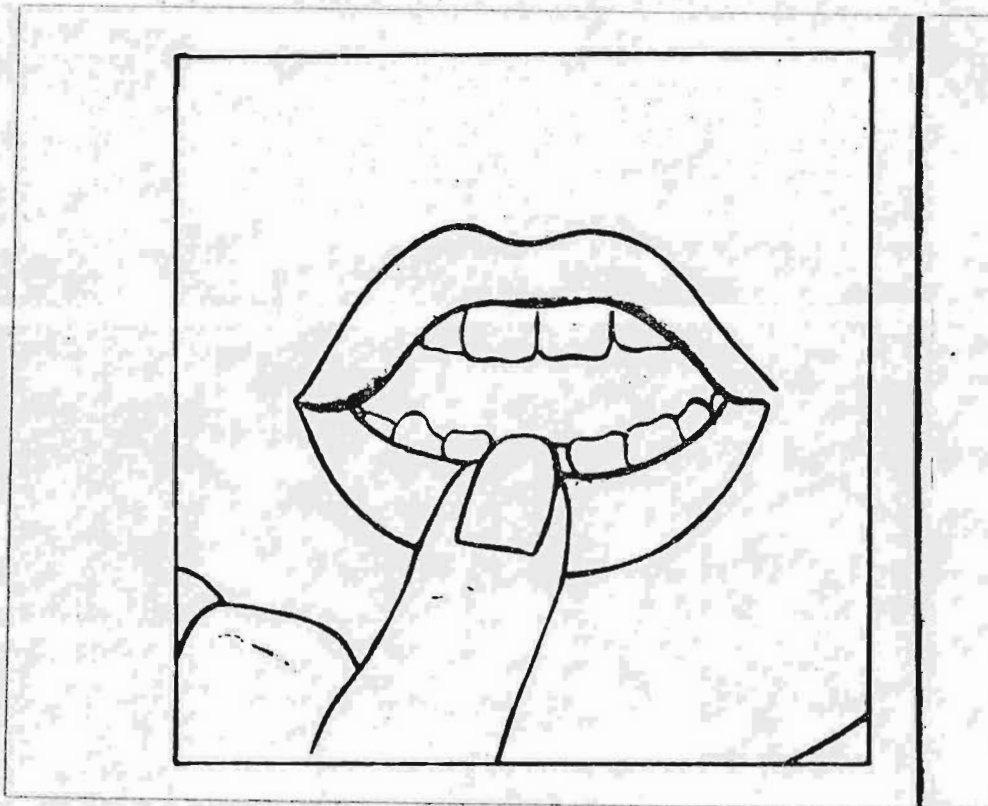

BIG CLOSE UP: Esta toma abarca desde la barba de la persona hasta el pelo, con el fin de observar los gestos expresiones etc.

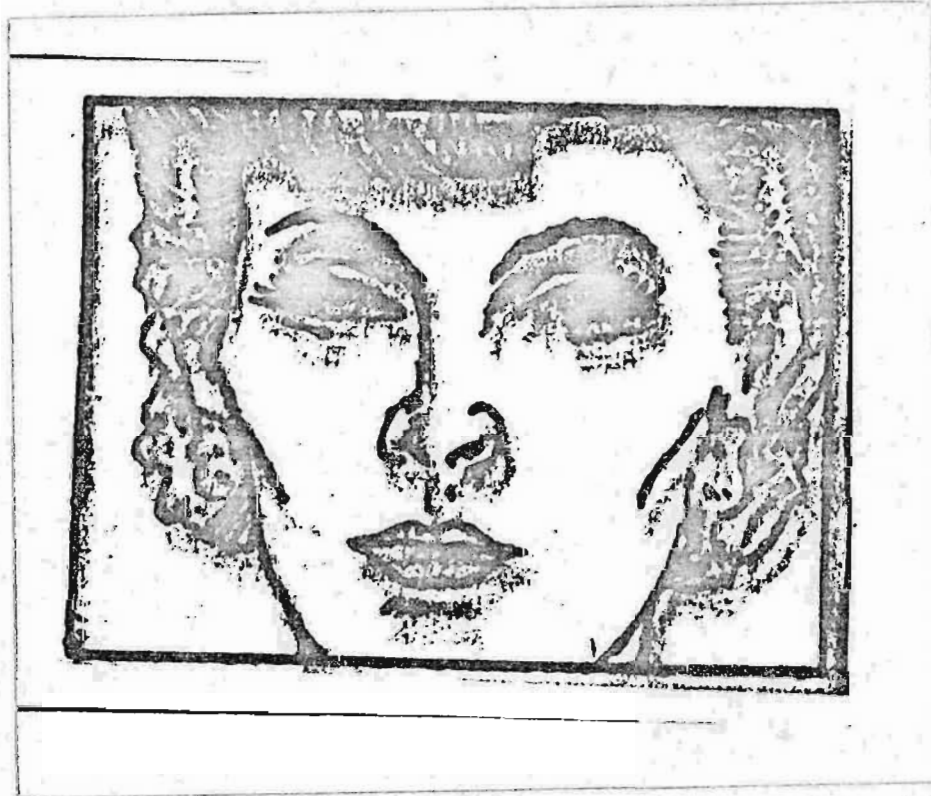

CLOSE UP: Esta toma es más abierta que la anterior y muestra o recalca aún más las expresiones faciales de las personas.

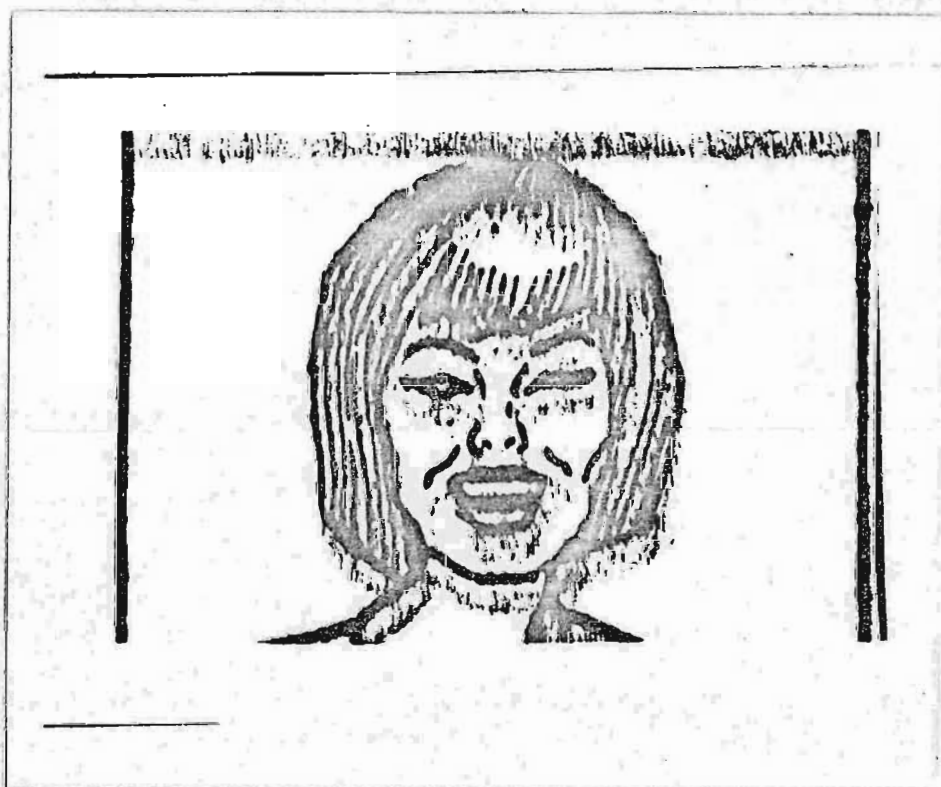

MEDIUM CLOSE UP: Esta toma abarca de la mitad del pecho hacia arriba hasta la cabeza, se utiliza para dar mayor facilidad al espectador de que pueda ver las expresiones del -- sujeto.



MEDIUM SHOT: Sirve para visualizar la acción de los brazos del sujeto ya que se realiza de la cintura a la cabeza.

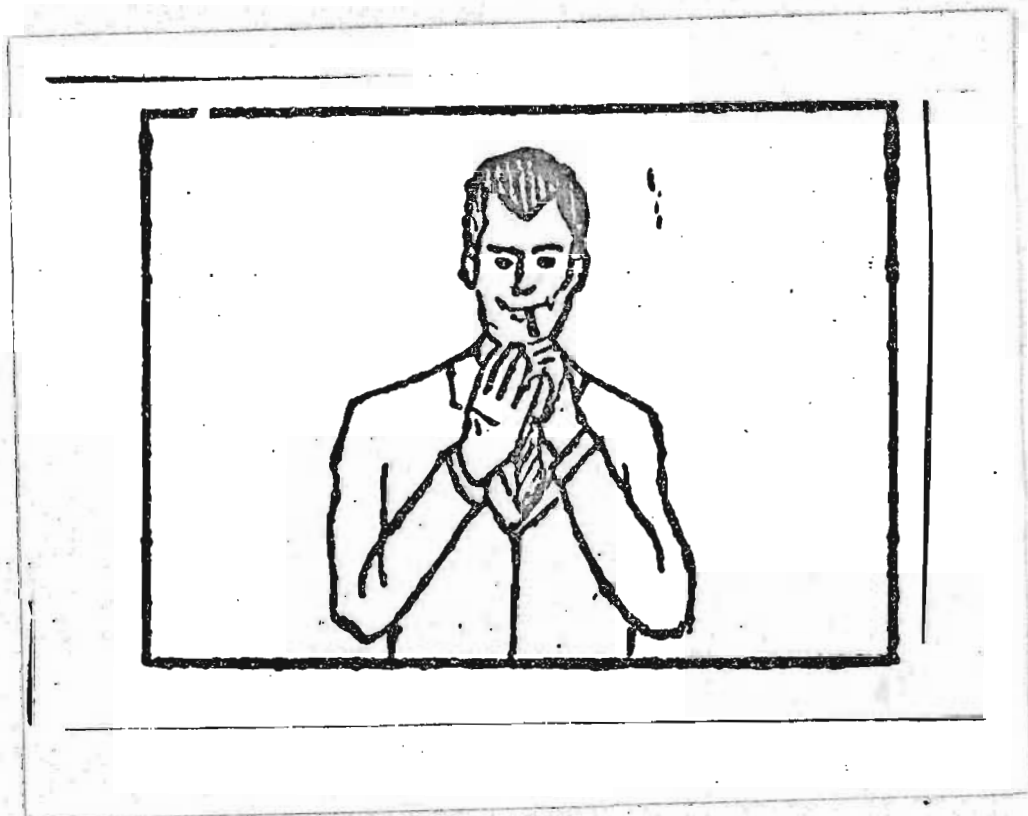

3/4 SHOT: A esta toma se le conoce también como plano ame
ricano, ya que, en películas de vaqueros se podía ver cu
ando los vaqueros desenfundaban la pistola pues esta es de -
las rodillas hacia arriba, hasta la cabeza y permite visua
lizar la acción.



FULL SHOT: Esta toma abarca la totalidad del cuerpo del sujeto que esta en la pantalla y permite ver con mayor claridad la acción del sujeto, por ejemplo, cuando camina, corre etc.



LONG SHOT: Con esta toma se trata de situar a uno o más sujetos en el ambiente en que se desarrolla la acción, por -- ejemplo: cuando los sujetos estan dentro de una sala, en un aula, en una oficina, en el campo, etc.

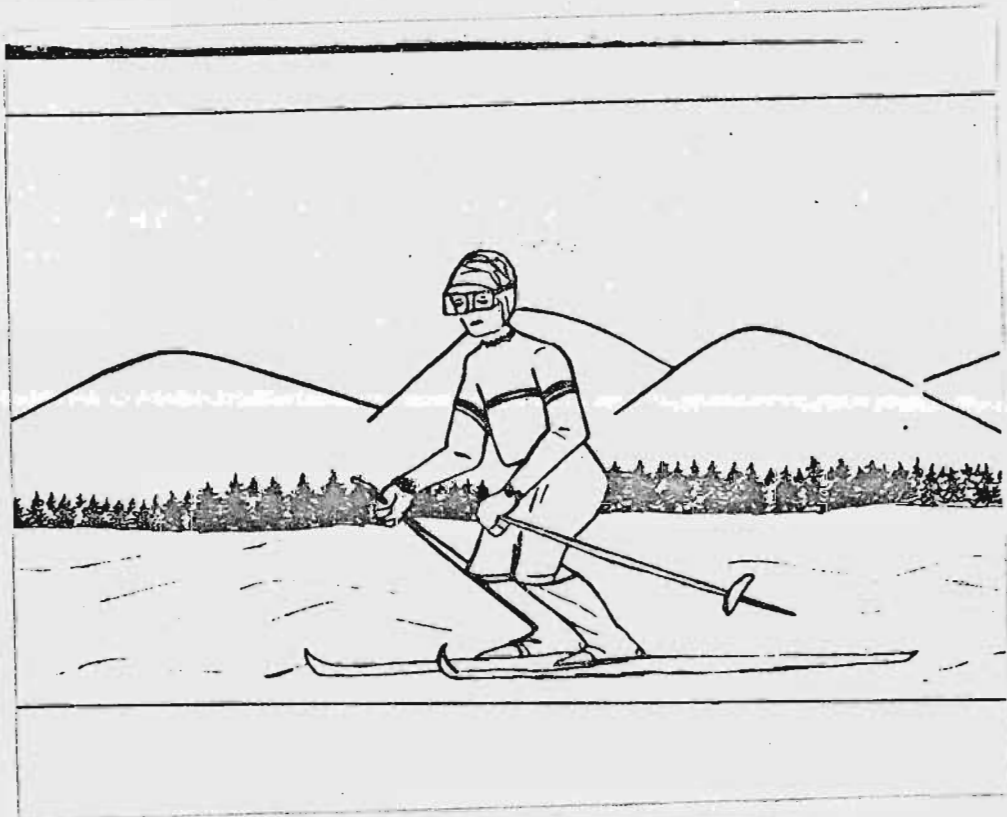

VERY LONG SHOT: También se utiliza para darle mayor énfasis al ambiente en donde se desarrolla la acción, dejando en se gundo término, a los sujetos.

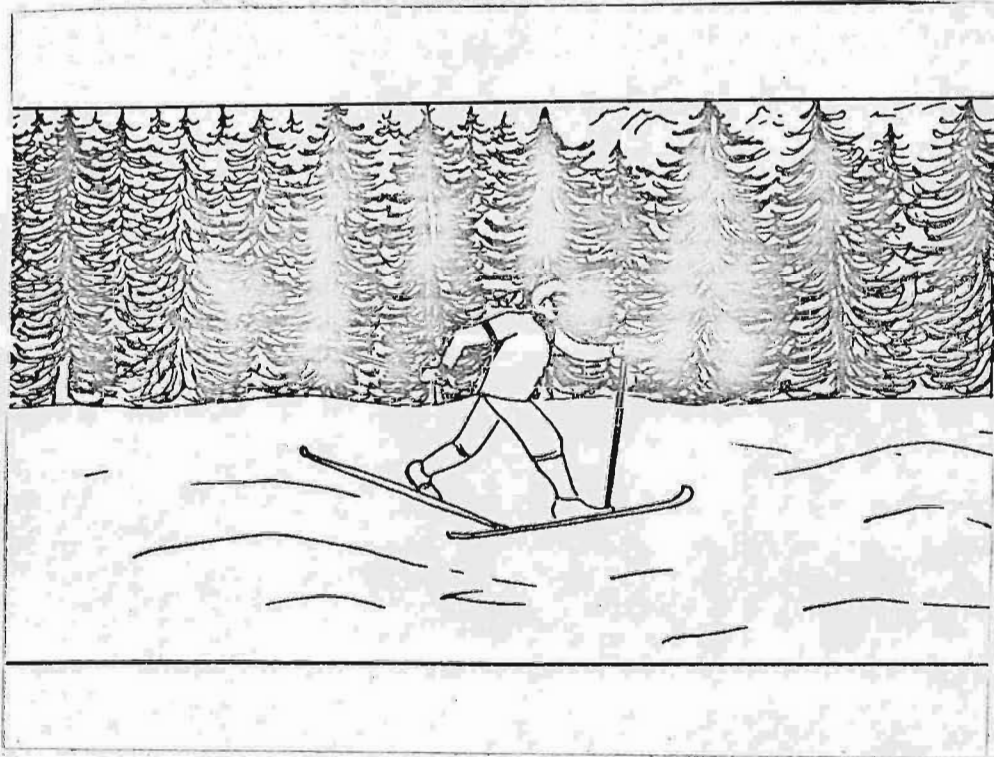

TWO SHOT: Se refiere a la toma de dos sujetos cuando se les enfoca de cuerpo entero, si se cierra la toma, variará el nombre, por ejemplo: Two Medium Shot, etc.



En la figura siguiente se resumen las tomas más usuales durante la producción del programa.

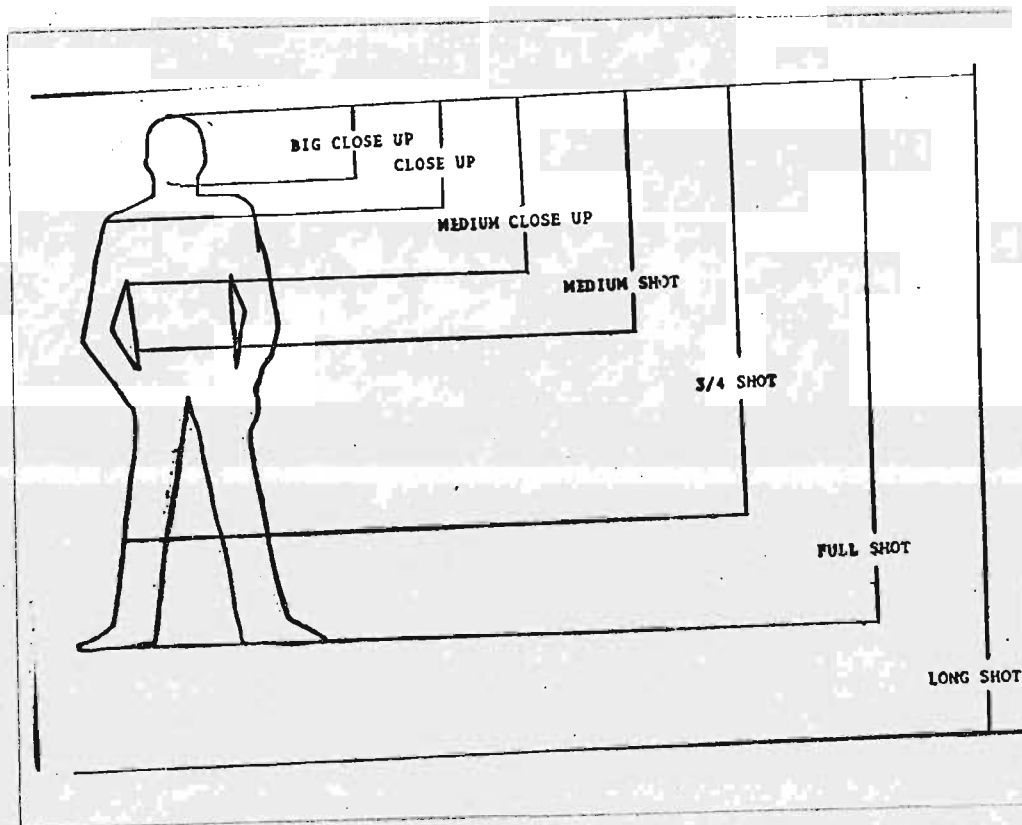

MOVIMIENTOS DE CAMARA: Estos movimientos son importantes -- porque por medio de ellos se le da "vida" y/o movimiento a los personajes y objetos -cuadros, láminas, pinturas, etc.- que intervienen en la grabación del programa . A continua-- ción describiremos los diferentes movimientos de cámaras -- que se deben realizar durante la producción.

Las modernas cámaras de televisión cuentan con un lente que en su interior tienen un sistema óptico, lo que permite -- abrir o cerrar el ángulo de la toma que se está realizando, al movimiento de abrir o cerrar el lente de la cámara se le denomina ZOOM, de tal manera que, al movimiento de abrir -- una toma se le llama ZOOM BACK o ZOOM OUT. Por lo tanto al movimiento de cerrar la toma se le llama ZOOM IN.

Las figuras siguientes ejemplifican los movimientos descri-- tos en el párrafo anterior.

TOMA
ORIGINAL

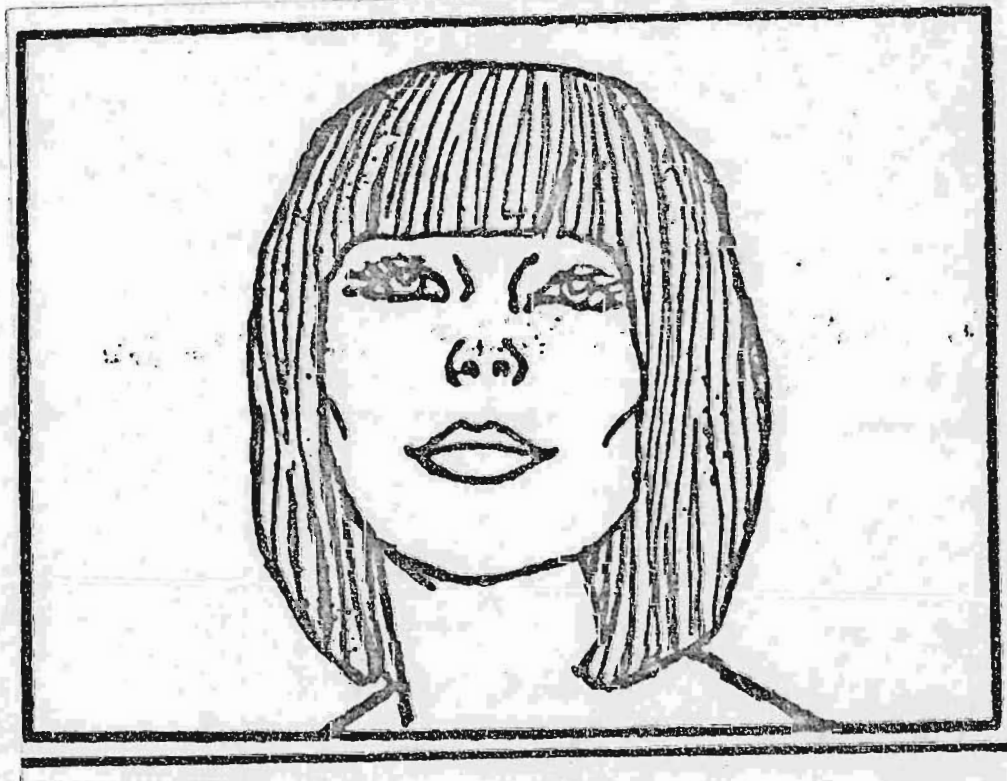

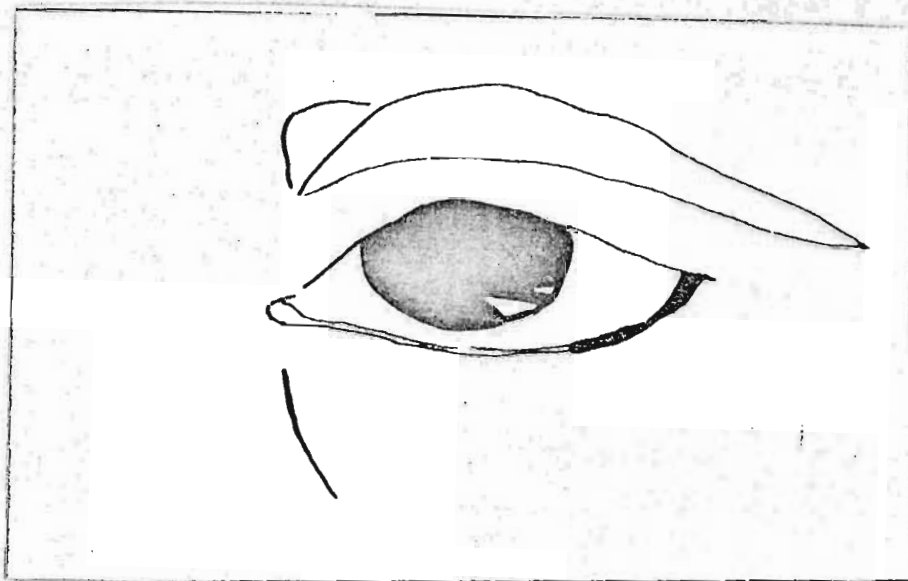

ZOOM IN

ZOOM BACK



Antes de continuar describiendo los demás movimientos de cámara, es necesario mencionar que la cámara de televisión se encuentra montada sobre un tripie*, el cual está soportado por el dolly**.

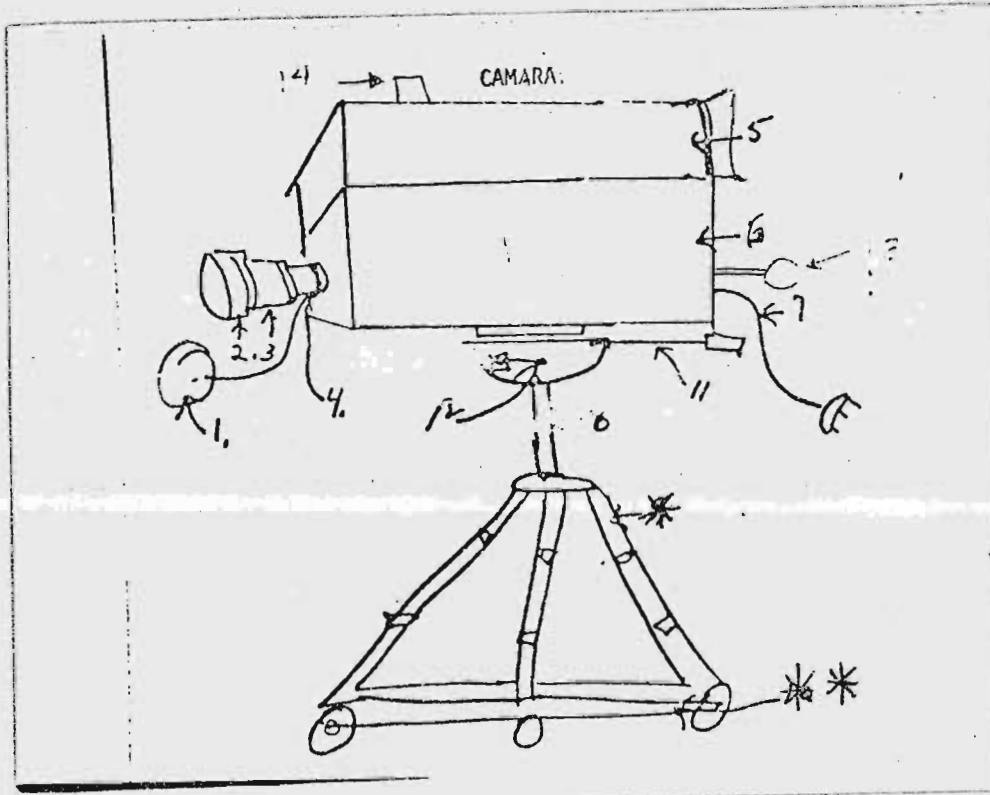

* Base de metal de tres tubos que sostiene a la cámara de televisión.

** Ruedas que le permiten al tripie, realizar desplazamientos dentro del estudio de grabación.

Después de esta observación podemos afirmar que los movimientos de cámara se realizan de dos maneras por un lado tenemos los movimientos horizontales y verticales a los cuales se les denomina PANNING y TILT. Por otro los movimientos en donde la cámara viaja completamente hacia adelante o hacia atrás, y hacia cualquier lado (derecho o izquierdo), a estos movimientos se les denomina DOLLY y TRAVEL respectivamente. A continuación describiremos cada uno de estos movimientos y su utilidad en la producción del programa.

Cuando la cabeza de la cámara realiza movimientos horizontales sin moverse de su posición, se denomina a dichos movimientos PANNING, de tal manera que si el movimiento se realiza hacia la derecha, se denomina PANNING DERECHA (RIGHT) y si este se realiza hacia la izquierda, se denomina PANNING IZQUIERDA (LEFT). Estos movimientos sirven para seguir los movimientos de una persona que está realizando una demostración dentro del estudio, para dar la sensación de movimiento a la imagen de un cuadro, lámina, mapa, objeto, etc., que se este demostrando.

PANNING IZQUIERDA

PANNING DERECHA

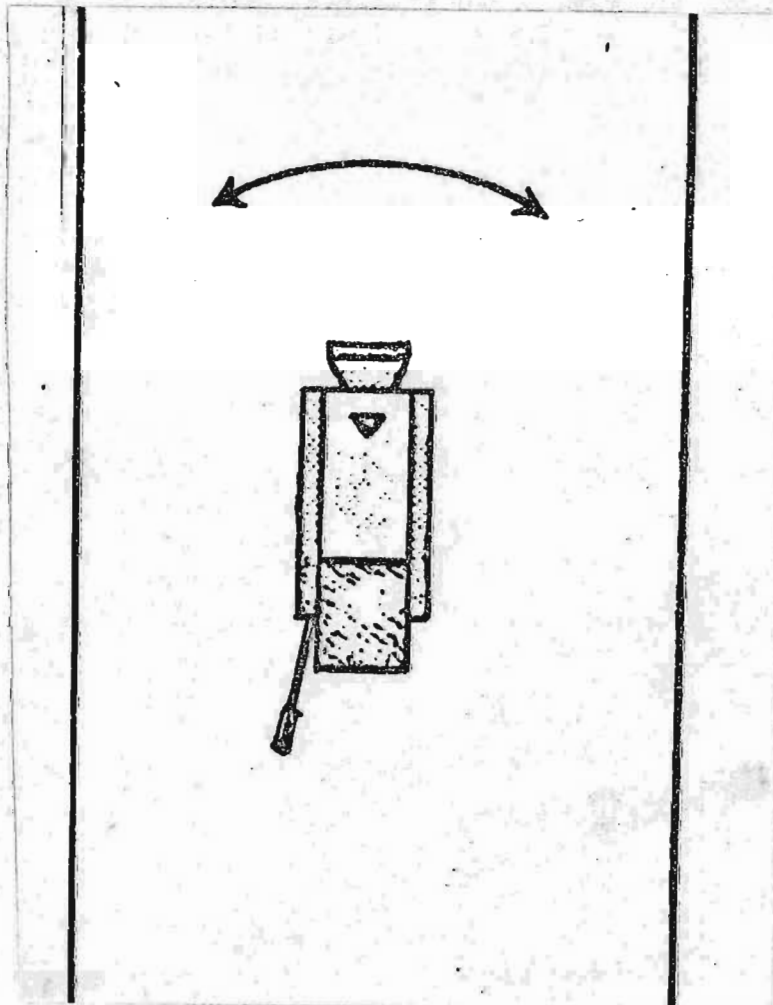

A los movimientos verticales de la cabeza de la cámara sin que ésta última se mueva de su posición, se les denomina -- movimientos de TILT, Así tenemos TILT DOWN, cuando el movimiento de la cabeza de la cámara es hacia abajo, y TILT UP cuando el movimiento es hacia arriba. Estos movimientos nos permiten apreciar a la persona, figura, objeto, etc., desde abajo hasta arriba o viceversa, para sobresaltar alguna parte importante de ellos.

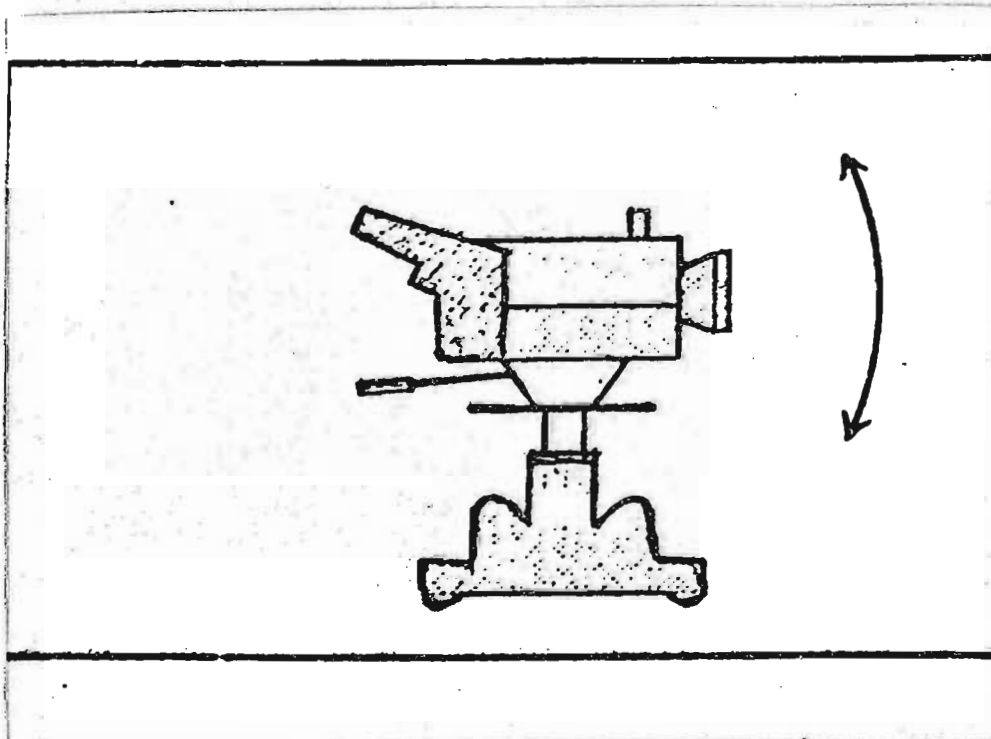

Cuando se realizan movimientos en los cuales la cámara se -
mueve totalmente de su posición, si estos son hacia atrás -
se les denomina DOLLY BACK, pero si son hacia adelante se -
les denomina DOLLY IN. En general estos movimientos sirven
para buscar mejores tomas, iluminación, enfoques, etc., duran
te la producción del programa.

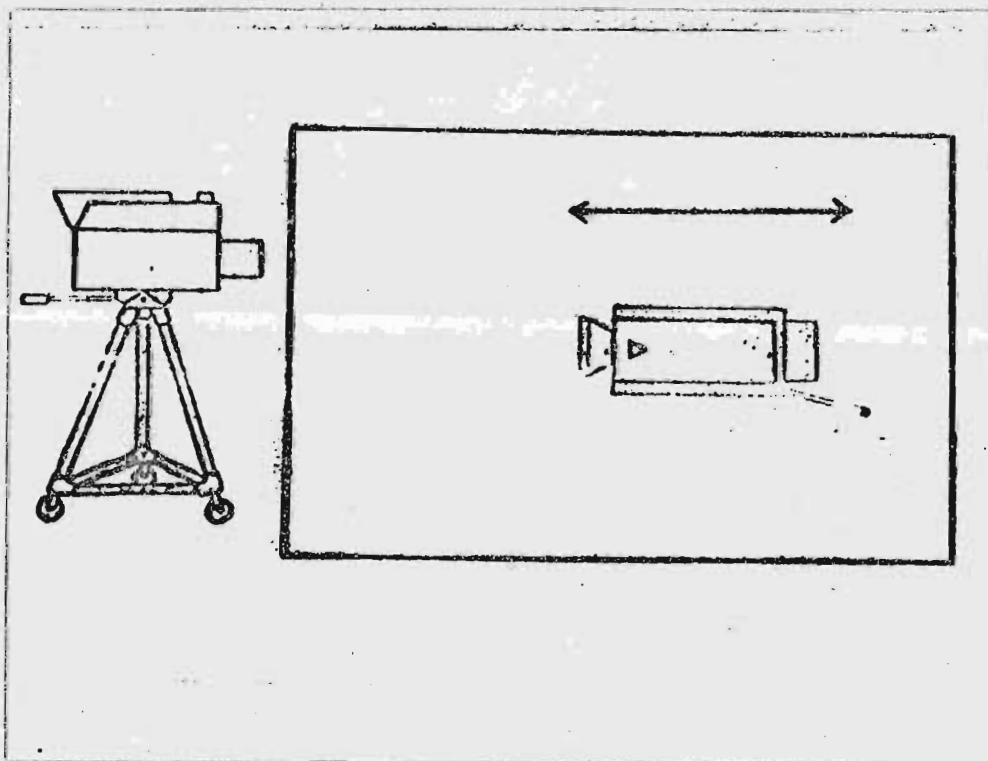

Otros movimientos que se pueden realizar con la cámara fuera de su posición son los laterales, si estos son hacia la derecha se les denomina TRAVEL DERECHA (RIGHT) y si son hacia la izquierda se les denomina TRAVEL IZQUIERDA (LEFT). - La utilidad de estos movimientos consiste en seguir el recorrido de una persona cuando ésta camina dentro del estudio de un lado hacia otro desarrollando diversas acciones.

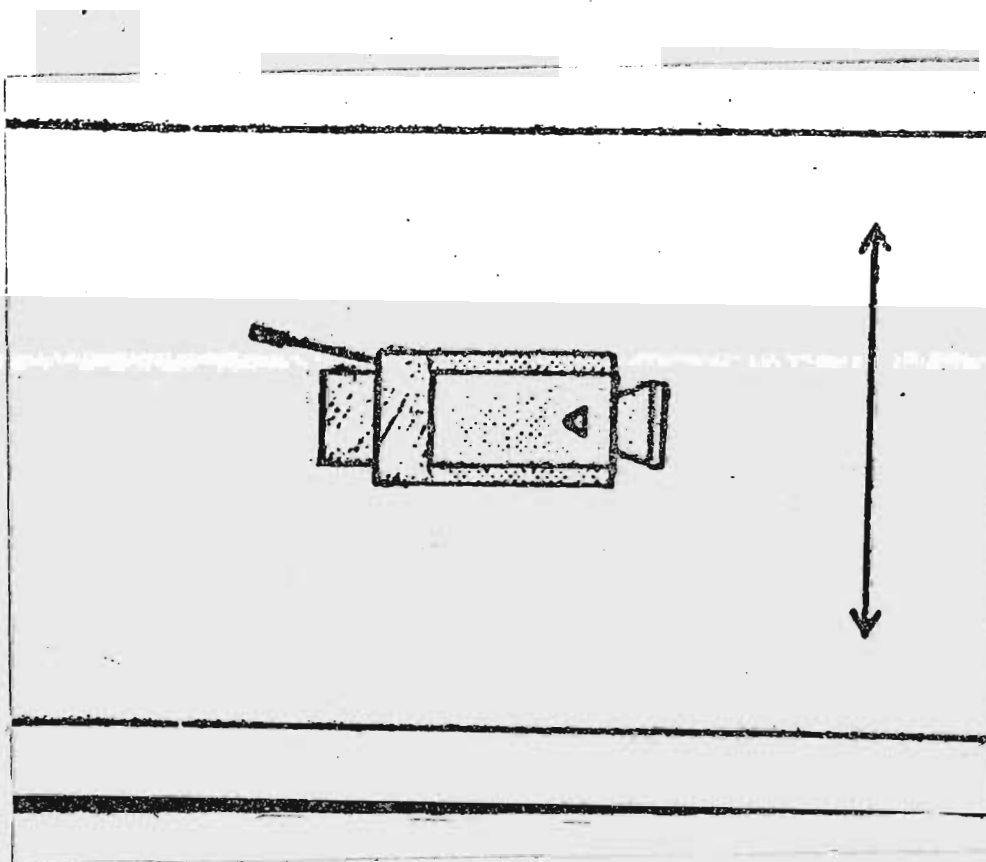

ORGANIZACION DEL STAFF DE PRODUCCION: En este punto se deben delimitar las actividades que desarrollará cada uno de los integrantes del staff de producción de programas educativos, por lo tanto, para la organización del staff es necesario que los integrantes del mismo, tengan una formación teórica, metodológica e instrumental que les permita en un momento dado, desarrollar cualquiera de las actividades -- que se llevan a cabo en la producción de programas educativos, las cuales ya fueron descritas con detenimiento en --- otro apartado.

STORY BOARD: Existen diferentes formatos mediante los cuales el director del programa puede planear las tomas y el texto que va a utilizar en la producción. Entre las muchas ventajas que ofrece la utilización del Story Board durante la fase de preproducción, podemos señalar que: permite al director del programa, sincronizar sus imágenes con el texto o sonido (audio y video). Además, el director visualiza en el Story Board el tipo de tomas, movimientos, cámaras, tiempos, etc., que necesita en la producción.

El tipo de formato (story Board), que se utilice en la planeación de un programa no interesa, lo más importante es - saber darle la utilidad debida, de acuerdo al tipo de programa que se pretende producir. A continuación presentamos algunos formatos.



Story Board

unam



Programa:

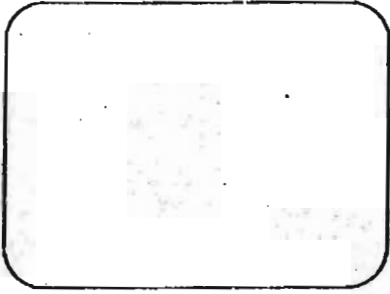

Four horizontal lines for writing notes or descriptions corresponding to the first storyboard panel.



Four horizontal lines for writing notes or descriptions corresponding to the second storyboard panel.

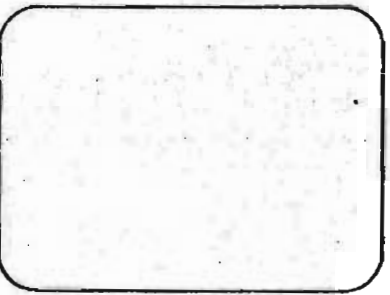

Four horizontal lines for writing notes or descriptions corresponding to the third storyboard panel.

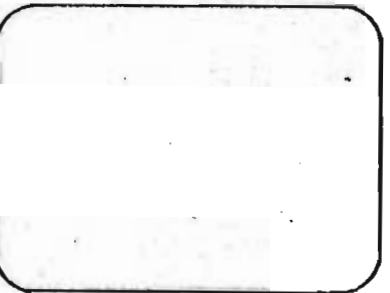

Four horizontal lines for writing notes or descriptions corresponding to the fourth storyboard panel.

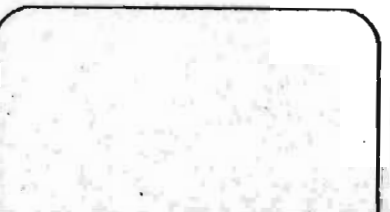

Four horizontal lines for writing notes or descriptions corresponding to the fifth storyboard panel.

RUNING ORDER: La utilidad de este formato consiste en que - permite la planeación de tomas exteriores, que se necesitan en la producción del programa, este formato se divide en las siguientes columnas: toma, secuencia, video, audio, tiempo por toma y tiempo acumulado.

Es importante que se llene este formato antes de salir a -- realizar tomas exteriores; con ello se evitará la pérdida - de tiempo y dinero que, en un programa educativo, son muy importantes pues se pueden utilizar para otras cosas, como por ejemplo: la realización de otras tomas y la compra de - material para otro programa educativo.

Con la finalidad de ejemplificar los dos párrafos anteriores, a continuación presentamos el formato que describe la utilidad del RUNING ORDER.

T O M A	SECUENCIA	V I D E O	A U D I O	T I E M P O	
				X TOMA	ACUM.
1. CLOSE SHOT 0-3-8-25 Z.O. A VERY L.S.	C.U. EXTERIOR DIA HORA APROX. 12:00	LOGOTIPO U.N.A.M. EDIF. RECTORIA	MUSICAL LOCUTOR F.C.	30" 15"	45"
2. 25-43 V.L.S. A CLOSE SHOT	C.U. EXTERIOR DIA HORA APROX. 12:15	ESTADIO OLIMPICO C.U. FIGURA FUERA DEL ESTADIO.	MUSICA TENUE LOCUTOR F.C.	30"	75"
3. LONG SHOT 43-67	C.U. INTERIOR DIA HORA APROX. 12:20	PASILLO DEL ESTA- DIO. CAMINANDO HACIA - ADENTRO.	LOCUTOR F.C. EFECTO DE GEN- TE.	15"	90"
4. PANE0 DER. 67-87 o PANE0 IZQ. HASTA COMPLETAR EL CIRCULO	C.U. EXTERIOR DIA HORA APROX. 12:30	INTERIOR DEL ESTA- DIO. TRIBUNAS Y PISTA - DE ATLETISMO.	LOCUTOR F.C. EFECTO DE GEN- TE.	45"	135"
5. V.L.S. A Z.I. Y DEJAR EN CLOSE SHOT PANE0 Y UN TILT UP Y CLOSE SHOT.	C.U. EXTERIOR DIA HORA APROX. 12:25	PUERTA DE MARATON DENTRO DEL ESTADIO MARCADOR OFICIAL	LOCUTOR F.C. EFECTO DE GEN- TE. LOCUTOR F.C. EFECTO DE GENTE	30" 30"	195"
6. Z.O. Y PANE0 DER. O IZQ.	C.U. EXTERIOR DIA HORA APROX. 12:25	TRIBUNAS DEL ESTA- DIO.	MUSICA TENUE LOCUTO F.C.	30"	225"
7. DOLLY OUT y V.L.S. A FIGURA DEL ESTA DIO Z.I. CLOSE SHOT	C.U. EXTERIOR DIA HORA APROX. 12:30	PASILLO DEL ESTADIO Y EXPLANADA.	LOCUTOR F.C. SUBE MUSICA	30" 15"	270"

GUIA DE CAMAROGRAFO: Este formato permite al camarografo -- preparar sus tomas y llevar la secuencia de las mismas durante la producción del programa en el estudio, en esta guía se anotan: el nombre del programa, el nombre del director - del mismo, el número de cámara, el número de secuencia, la persona u objeto que se debe enfocar, el tipo de tomas y movimientos que se deben realizar.

La figura siguiente muestra un ejemplo de la utilidad de este formato esencial para los camarografos.

GUIA DE CAMARA

CAMARA

1

SECUENCIA	TOMA	M O V I M I E N T O DIRECTOR
1	1	M.S. PRESENTADOR Z.I.
3	3	C.U. PRESENTADOR Z.B.
5	3	F.S. PRESENTADOR

GUIÓN PEDAGÓGICO: En este guión se escribe el contenido pedagógico, el cual "tendra que estar muy relacionado con los planes y programas educativos urgentes en la institución en que se produzca" (56) el programa audiovisual. Además, el contenido pedagógico deberá ser supervisado -según el contenido- por profesores experimentados.

El contenido de este guión debe tener claridad y seguir un orden lógico que permita al espectador comprender el mensaje que se le emite. Para ello, es recomendable que antes de realizar un guión pedagógico se conozca la población a --- quien va a dirigirse el programa.

En este guión no se especifica ninguna indicación técnica, y se recomienda que el contenido pedagógico del programa, - se escriba, de la mitad de la hoja hacia la derecha, tal -- como lo indica la figura siguiente.

(56) J.L.M. Arreguín. Tres acercamientos a la educación -- Audiovisual, México, Ed. Trillas, 1981, p.29.

TALLER DE TELEVISION EDUCATIVA
MANEJO DE LA CAMARA DE TELEVISION

¡HOLA! ¿COMO ESTAN? EN ESTE --
PROGRAMA, CONOCEREMOS LOS COMPO
NENTES EXTERNOS DE LA CAMARA DE
VIDEO, LOS CUALES NOS PERMITEN
EL MANEJO DE LA MISMA.

EMPEZAREMOS POR MENCIONAR, TODOS
LOS COMPONENTES EXTERNOS DE LA
CAMARA Y POSTERIORMENTE, MOSTRA-
REMOS CUAL ES LA UTILIDAD DE CADA
UNO DE ELLOS.

ESPECIFICAMENTE SON LOS SIGUIEN
TES:

CUERPO DE LA CAMARA

FOCO ROJO

PERILLA DEL VISOR

VISOR

AUDIFONOS

PERILLA DEL ZOOM

OBJETIVO o LENTE

PALANCA DE APOYO

PERILLA DEL PANING

PERILLA DEL TILT

PERILLA DEL ELEVADOR

PALANCA DEL ELEVADOR

TRIPIE

DOLLY

CABLES CORRIENTE.

BIEN, AHORA VEAMOS LA UTILIDAD -
DE CADA UNO DE ESTOS COMPONENTES.

LOS CIRCUITOS ELECTRONICOS SE EN
CUENTRAN DENTRO DEL CUERPO DE LA
CAMARA,

EL CUAL EN LA PARTE SUPERIOR TIE
NE ESTE FOCO ROJO, QUE AL ENCEN
DERSE INDICA QUE LA CAMARA ESTA
AL AIRE, ES DECIR QUE, SE ESTA
UTILIZANDO EN ESE MOMENTO.

ESTA ES LA PERILLA DEL VISOR Y
SE UTILIZA, PARA AJUSTAR LA ALTU
RA DEL VISOR DE LA CAMARA, COMO
SE MUESTRA AQUI.

EL VISOR ES, UNA PEQUEÑA PANTA-
LLA INTEGRADA A LA CAMARA POR -
MEDIO DE LA CUAL, EL CAMAROGRA-
FO PREPARA Y VISUALIZA SUS TO--
MAS.

PARA TENER COMUNICACION CON LOS

GUIÓN TÉCNICO: Se distingue del guión pedagógico porque en él, se añaden las indicaciones técnicas necesarias para la realización del programa educativo.

Dichas indicaciones son las siguientes: número de toma, número de cámara, tipo de tomas, movimientos de cámaras, texto, descripción de la acción, pausas que se deben hacer etc.

Se recomienda que las indicaciones técnicas se anoten de la parte de la izquierda de la hoja hasta la mitad de la misma, (como lo muestra la figura siguiente) ya que ello permite mayor claridad al director, durante la producción del programa.

FADE OUT

TALLER DE TELEVISION EDUCATIVA

MANEJO DE LA CAMARA DE TELEVISION

toma CAMARA

1

DISOLV.
FADE IN

F.S. (PRESENTADOR)

/¡HOLA! ¿COMO ESTAN? EN ESTE

PROGRAMA, CONOCEREMOS LOS COMPO
NENTES EXTERNOS DE LA CAMARA DE
VIDEO, LOS CUALES NOS PERMITEN
EL MANEJO DE LA MISMA.

CORTE

2

F.S. CAMARA

EMPEZAREMOS POR MENCIONAR, TODOS
LOS COMPONENTES EXTERNOS DE LA
CAMARA Y POSTERIORMENTE, MOSTRA-
REMOS CUAL ES LA UTILIDAD DE CADA
UNO DE ELLOS.

Z. I.

a

C. S.

3

(PARTES DE LA CAMARA)

ESPECIFICAMENTE/SON LOS SIGUIEN

TES:

CUERPO DE LA CAMARA

FOCO ROJO

PERILLA DEL VISOR

VISOR

AUDIFONOS

PERILLA DEL ZOOM

OBJETIVO o LENTE

PALANCA DE APOYO

PERILLA DEL PANING

PERILLA DEL TILT

PERILLA DEL ELEVADOR

PALANCA DEL ELEVADOR

TRIPIE

DOLLY

CABLES CORRIENTE.

CORTE

4

1

M.S. (PRESENTADOR)

BIEN, AHORA VEAMOS LA UTILIDAD -
DE CADA UNO DE ESTOS COMPONENTES.

CORTE

5

2

M.S.

LOS CIRCUITOS ELECTRONICOS SE EN
CUENTRAN DENTRO DEL CUERPO DE LA
CAMARA,

EL CUAL EN LA PARTE SUPERIOR TIE
NE ESTE FOCO ROJO, QUE AL ENCEN-
DERSE INDICA QUE LA CAMARA ESTA
AL AIRE, ES DECIR QUE, SE ESTA
UTILIZANDO EN ESE MOMENTO.

CORTE

6

3

M.S.

ESTA ES LA PERILLA DEL VISOR Y
SE UTILIZA, PARA AJUSTAR LA ALTU
RA DEL VISOR DE LA CAMARA, COMO
SE MUESTRA AQUI.

CORTE

7

1

M.S.

EL VISOR ES, UNA PEQUEÑA PANTA-
LLA INTEGRADA A LA CAMARA POR -
MEDIO DE LA CUAL, EL CAMAROGRA-
FO PREPARA Y VISUALIZA SUS TO--
MAS.

PARA TENER COMUNICACION CON LOS

ILUMINACION: para planear el tipo de iluminación que se debe utilizar en la producción del programa, es necesario apoyarse en la planta de piso, la cual ya explicamos anteriormente; además, se debe investigar previamente, si el estudio cuenta con el tipo de iluminación que vamos a utilizar en -- la producción.

A continuación presentamos una tabla de iluminación, la cual muestra algunas consideraciones que se deben tomar en cuenta en la planeación de la iluminación -factor importante- - para la producción de un programa educativo.

POTENCIA (WATTS)

FUENTE DE LUZ	TIPO	BLANCO/NEGRO	COLOR	POSICION	EFECTO
Clave (KEY)	Fresnel Spot	1,000-1,500	2,000	(45 Grados)	Iluminar Objetos
	Quarzo Fresnel	1,000	1,000-2,000	A un lado y arriba. Abajo nivel del ojo. Muy alejado nivel del ojo	Realzar formas básicas Efecto de Misterio Enfatizar características físicas.
Peinado(BACK)	Fresnel Spot	750-1,000	1,000-2,000	45° y atrás	Separar figura del ciclorama.-Iluminar pelo-hombros.
	Quarzo Fresnel	400-1,000	1000 -2,000		
Relleno (FILL)	Scoop 18 Pulg.	1500	1,500	Abajo al frente y de lado al -- frente.	Suaviza Sombras
	Quarzo Scoop	500	1,000		
	Quarzo Ancho	500	1,000		
	Fresnel Spot	1,000	1,000-2,000	Al frente al lado (Dispersa)	Suavizar sombras en un área específica.
Ciclorama (BACK)	Fresnel Spot	1,000	1,000-2,000	Varia según el estudio	Dar vida al fondo, ambiente, dar efecto de tiempo.
	Quarzo Fresnel	500	1,000	Alejado del -- ciclorama.	Iluminar el ciclorama
	Cyc Lights incandescentes.- Cuarzo con cristales o micas de colores.		500		
Lateral (SIDE)	Fresnel Spot	1,000	1,000	A un lado del sujeto. Opuesto a la luz clave.	Proporciona relleno direccional y modelaje adicional.
	Quarzo Fresnel	500	1,000		

FUENTE DE LUZ	TIPO	BLANCO/NEGRO	COLOR	POSICION	EFECTO
KICKER	Fresnel Spot	1,000	1,000-2,000	A un lado del Back	Destacar niveles, altos modelajes.
	Quarzo Fresnel	500	1,000		
CAMARA	Fresnel Spot o un R-40	150	150	Sobre la cámara	Relleno adicional y Modelaje. Fuente -- para carteles, fotos etc.

En la preproducción se deben contemplar varias situaciones que son fundamentales para la producción del programa; dichas situaciones son las siguientes:

ESCENOGRAFIA: Se debe considerar la escenografía ya que ella nos proporciona la ambientación o ubicación del programa, de tal suerte que se debe evitar todo tipo de ambientaciones -- que estén fuera del contexto educativo, es decir, ambientes comerciales que de alguna manera distraigan a los espectadores de su actividad de aprendizaje. .

VESTUARIO: Este debe ser de acuerdo al tipo de programa que se va a producir, aunque esto no implica que la utilización de un vestuario lujoso redundara en un mejor aprovechamiento de los espectadores.

UTILERIA: Son los objetos, materiales, cartelones, letreros, etc, que se utilizan en la producción del programa, la utilería debe estar acorde con los objetivos que persiga el -- programa.

LOCACIONES: Cuando es necesario realizar tomas exteriores -- para un programa, se debe acudir al lugar antes de que se -- vayan a realizar las tomas, ello redituará en una mejor plneación de las mismas y en un ahorro de tiempo considerable.

HORARIOS: Los horarios de grabación de tomas exteriores deben ser considerados, ya que es importante saber de que hora a que hora trabajan las instituciones en donde se vayan

a realizar las tomas. En cuanto a las tomas de paisajes es también importante considerar el horario y las condiciones climatológicas ya que de ello depende que las imágenes registren una mayor nitidez al momento de grabarlas.

PERMISOS: Muchas veces por la emoción de tener una cámara portatil de televisión en nuestras manos, olvidamos algo -- esencial y muy importante al salir a grabar exteriores, nos referimos a los permisos que se deben solicitar, con el objeto de tener las mayores facilidades para la grabación de tomas exteriores y en Instituciones.

ENSAYO EN FRIO: Cuando el Director del programa se ha puesto de acuerdo previamente con el staff en cuanto a la iluminación, colocación de objetos, colocación de atriles, ubicación del locutor o conductor, colocación de cámaras, montaje del escenario, material necesario para el programa, música, tomas, movimientos, sonido, efectos de imagen, en fin, - todo lo planeado en la preproducción se dice que el programa esta listo para producción. Es recomendable que se lleve a cabo un ensayo en "frío" es que en este último no se utiliza la videogradora.

PRODUCCION

Podemos afirmar que en el momento de la producción de un programa educativo, se lleva a cabo la realización de una idea, esfuerzo, trabajo, es decir, todo lo que implica la planeación de un programa desde su concepción misma. Durante la

producción de un programa en el estudio es necesario señalar la importancia que tiene; tanto la coordinación del staff, como la labor de equipo para cumplir funciones educativas.

POSTPRODUCCION

Esta tercera y última fase de un programa se refiere a las correcciones, aumentos, modificaciones etc., que se le pueden hacer a un programa ya grabado con anterioridad. A continuación describiremos algunas actividades que se realizan en la postproducción.

MUSICALIZACION: La misma se puede grabar directamente durante la producción del programa o posteriormente, la música que se utiliza para los programas, varia de acuerdo con el tema del programa que se produce. Esto quiere decir que no hay regla específica que indique cuál es la música que se requiere para X ó Z programa; con esto podemos afirmar que el único responsable de seleccionar la música para el programa es el musicalizador, ahora bien, se recomienda que a la hora de seleccionar el tema musical para el programa no se utilice música acompañada de cantos, solamente cuando el programa así lo requiera. También se recomienda que los temas de los programas sean lo menos comerciales posibles, ya que la utilización de estos redundaría en la distracción por parte del espectador.

INSERTS: Son las tomas que se insertan después de que se ha producido un programa en donde se incluye una entrevista,

para apoyar visualmente la entrevista que se efectuó anteriormente.

FLASH BACK.: Son tomas que se insertan en determinado programa para evocar generalmente hechos que acontecieron en el pasado, es decir, cuando se relata la infancia de algún personaje, etc.

EDICION: es la actividad fundamental para estructurar y organizar un programa en el que las tomas fueron realizadas en exteriores, sin secuencia, sin ningún orden lógico, etc. Mediante la edición se le da a los programas el orden deseado por medio de la fusión de la Imagen y el Sonido.

PROPUESTA DIDACTICA: PARA ORGANIZAR LA MATERIA DE TALLER DE TELEVISION I Y II EN LA E.N.E.P. 'ARAGON'.

En el año de 1974, la Universidad Nacional Autónoma de México, inició un programa de descentralización y ampliación de oportunidades de educación superior, aprobado por el H. Consejo Universitario.

Durante el periodo de 1974 a 1976 aparecen cinco ENEP's denominadas cada una de ellas según el nombre de su localización geográfica. Bajo esta perspectiva se crea la Escuela -- Nacional de Estudios Profesionales "Aragón", el 23 de sep-- tiembre de 1975, la cual inició sus labores educativas el -- 19 de enero de 1976.

Las carreras que se cursan actualmente en esta escuela son doce de Licenciatura: Arquitectura, Diseño Industrial, Derecho, Economía, Ingeniería Civil, Ingeniería Mecánica --- Eléctrica, Ingeniería en Computación, Pedagogía, Periodismo y Comunicación Colectiva, Relaciones Internacionales, Socio logía, Planificación para el Desarrollo Agropecuario, y una Maestría en Enseñanza Superior.

A continuación describiremos como esta conformada la ca rrera de Licenciado en Pedagogía, señalando basicamente su estructura y el plan de estudios, para que, a partir de ello, nos permitamos plantear nuestra propuesta didáctica.

La Carrera de Licenciado en Pedagogía, se constituye - de 244 créditos distribuidos en 58 materias y 8 semestres -

Las materias que se cursan en la Licenciatura en Pedagogía son las siguientes:

PRIMERO Y SEGUNDO SEMESTRE

Antropología Filosófica I y II

Conocimiento de la Infancia I y II

Iniciación a la Investigación Pedagógica I y II

Psicología de la Educación I y II

Sociología de la Educación I y II

Teoría Pedagógica I y II

TERCERO Y CUARTO SEMESTRE

Auxiliares de la Comunicación I y II

Conocimiento de la Adolescencia I y II

Didáctica General I y II

Estadística Aplicada a la Educación I y II

Historia General de la Educación I y II

Prácticas Escolares I y II

Psicotécnica Pedagógica I y II

QUINTO Y SEXTO SEMESTRE

Desarrollo de la Comunidad I y II

Historia de la Educación en México I y II

Organización Educativa I y II

Orientación Educativa, Vocacional y Profesional I y II

Prácticas Escolares I y II

Psicología Contemporánea I y II

Teoría y Práctica de la Investigación Sociopedagógica I y II

Pedagogía Experimental I y II

SEPTIMO Y OCTAVO SEMESTRE

Didáctica y Práctica de la Especialidad I y II

Economía de la Educación

Ética Profesional del Magisterio

Filosofía de la Educación I y II

Legislación Educativa Mexicana

Planeación Educativa

Sistemas de Educación Especial I y II

Técnicas de Educación Extraescolar I y II

Taller de Comunicación Educativa:

Taller de Investigación I y II

Taller de Televisión I y II

A R E Semestre A	PSICOPEDAGOGIA	DIDACTICA	INVESTIGACION	HISTORICO-FILOSOFICA	SOCIOPEDAGOGIA
Octavo	Sistemas de Educación Especial II	Taller de Televisión Didáctica y Práctica de la Especialidad Planeación Educativa	Taller de Investigación II	Ética Profesional del Magisterio Filosofía de la Educación II.	Técnicas de la Educación Extra-escolar II
Séptimo	Sistemas de Educación Especial I.	Didáctica y Práctica de la Especialidad I Taller de Televisión.	Taller de Investigación I	Filosofía de la Educación I	Legislación Educativa Mexicana I Economía de la Educ. Tec. Educ. Ext. I
Sexto	Orientación Educativa, Vocacional y Profesional, Psicología Contemporánea.	Organización Educativa, Prácticas Escolares II	Teoría y Práctica de la Investigación Sociopedagógica. Pedagogía Experimental.	Historia de la Educación en México II.	Desarrollo de la Comunidad II.
Quinto	Orientación Educativa, Vocacional y Profesional, Psicología Contemporánea.	Planeación Educativa Prácticas Escolares	Teoría y Práctica de la Investigación Sociopedagógica. Pedagogía Experimental.	Historia de la Educación en México I	Desarrollo de la Comunidad I.
Cuarto	Conocimiento de la Adolescencia, Psicología técnica Pedagógica.	Auxiliares de la Comunicación, Didáctica General, Prácticas Escolares I.	Estadística Aplicada a la Educación.	Historia General de la Educación.	
Tercero	Conocimiento de la Adolescencia, Psicología técnica Pedagógica.	Auxiliares de la Comunicación, Didáctica General, Prácticas Escolares.	Estadística Aplicada a la Educación.	Historia General de la Educación.	
Segundo	Psicología de la Educación, Conocimiento de la Infancia.	Teoría Pedagógica II	Iniciación a la Investigación Pedagógica II	Antropología Filosófica.	Sociología de la Educación.
Primero	Psicología de la Educación I, Conocimiento de la Infancia I.	Teoría Pedagógica II	Iniciación a la Investigación Pedagógica I.	Antropología Filosófica I.	Sociología de la Educación.

→ Relación Directa

→ Relación Indirecta

Como podemos apreciar, la materia de Taller de Televisión esta inserta dentro del Taller de Comunicación Educativa y se cursa durante los semestres séptimo y octavo de la Licenciatura en Pedagogía. Esto ha provocado el "rechazo de los alumnos a materias de tipo instrumental...ello se deriva de la ubicación de estos talleres en los últimos semestres de la carrera y la falta de relación de sus contenidos con los demás del plan de estudios..." (57)

Además, el tipo de formación que se pretende desarrollar en los alumnos a través de estos talleres es a nivel técnico, ya que lo único que se aprende es la habilidad para manejar el equipo, sin que se analice el por qué de la utilización del mismo.

Considerando esta problemática y para efecto de remediar -en parte- esta situación, creemos conveniente proponer las materias que pueden apoyar indirectamente al Taller de Televisión I y II, estas son: por un lado Didáctica General I y II, en donde proponemos se les enseñe a los participantes cual es la propuesta didáctica que fundamenta la Televisión Educativa.

Por otro lado, Prácticas Escolares I-1 y I-2 de tercer y cuarto semestre respectivamente, pueden apoyar indirectamente este taller en la medida en que en ellas se les

(57) ENEP ARAGON. Encuentro Sobre Diseño Curricular, México, U.N.A.M. ENEP ARAGON (Memorias), 1982, p. 169.

enseñe a los participantes, los fundamentos teóricos para el diseño y la elaboración de programas de estudio y, además, se propicien experiencias de aprendizaje y selección de recursos didácticos, entre los que se contemple la utilización de la Televisión Educativa.

Con respecto a la materia Auxiliares de la Comunicación I y II que tiene relación directa con el Taller de Televisión I y II, consideramos necesario plantear la modificación de los contenidos que en la actualidad se imparten y, para tal efecto, nos permitiremos presentar la propuesta siguiente:

Consideramos fundamental que los alumnos de la Licenciatura en Pedagogía, antes de cursar la materia Taller de Televisión I y II, reciban previamente dos cursos. Uno de Comunicación Educativa, que les posibilite la integración de un marco teórico desde el cual abordar el proceso de la comunicación educativa, así como la capacitación en el uso y manejo de los medios auxiliares didácticos. Y otro sobre análisis de mensajes, en donde se propicie la revisión, análisis y evaluación de cualquier tipo de mensaje, así como la utilización de los mismos en la producción de programas educativos.

A continuación nos permitiremos presentar los programas, de los cursos anteriormente propuestos, con la finalidad de que se lleve a cabo la vinculación teórico-instrumental entre las materias Auxiliares de la Comunicación I y II y Taller de Televisión I y II.

ESCUELA NACIONAL DE ESTUDIOS PROFESIONALES

A R A G O N

COORDINACION DE PEDAGOGIA

MATERIA: AUXILIARES DE LA COMUNICACION I
SEMESTRE: TERCERO
NO. DE CREDITOS: CUATRO
PROFR.: JOSE LUIS NAVARRO GARCIA.

El presente programa tiene la finalidad de coadyuvar - para que esta materia se vincule con la de taller de televisión I y II; para ello se brindará a los alumnos participantes elementos que les permitan integrarse al proceso de la Comunicación Educativa, desde los primeros semestres de la carrera Licenciado en Pedagogía, posibilitando de esta manera que al terminar el curso, los participantes diseñen un proceso de comunicación que pueda ser aplicable en la - producción de un programa de televisión educativa.

También se pretende ofrecer al participante, la oportunidad de analizar los diferentes medios auxiliares didácticos que pueden intervenir en un momento dado, en el proceso de enseñanza-aprendizaje.

PRODUCTO FINAL DEL CURSO

Al término del curso, los participantes:

- Diseñarán un proceso de comunicación aplicable a la producción de un programa de televisión educativa.

UNIDAD I. INTRODUCCION A LA COMUNICACION EDUCATIVA.

En esta unidad los alumnos conocerán los principales conceptos, supuestos, proposiciones e hipótesis de las diferentes corrientes de estudio de la comunicación; se propiciará la reflexión acerca de los planteamientos de dichas corrientes en el análisis de la comunicación educativa en general.

GUIA TEMATICA:

- 1.1 Relación entre comunicación y educación
- 1.2 Diferentes tipos de Comunicación
- 1.3 Elementos del proceso de Comunicación en general
- 1.4 Elementos del proceso de Comunicación Educativa
- 1.5 Relaciones entre las diferentes corrientes teóricas de la comunicación y la comunicación educativa.
- 1.6 La comunicación educativa.

UNIDAD II. MEDIOS AUXILIARES DIDACTICOS.

En esta unidad, se pretende dar a conocer a los participantes los diferentes medios auxiliares didácticos que pueden intervenir en el proceso enseñanza-aprendizaje.

Se analizará especialmente la utilidad de la televisión educativa dentro del plan de estudios de la carrera de Pedagogía.

GUIA TEMATICA:

- 2.1 Diferentes medios auxiliares didácticos.
- 2.2 Relación entre los diferentes medios auxiliares didácticos y la educación.

- 2.3 La Televisión Educativa como auxiliar didáctico.
- 2.4 ¿Por qué el Taller de Televisión Educativa?
- 2.5 El taller de Televisión educativa en la ENEP "ARAGON".

UNIDAD I. BILIOGRAFIA BASICA

Prieto Castillo, Daniel. "El proceso de comunicación en totalidad. México, CISE-UNAM. 1982 (mimeo).

Jimenez, Gilberto . Notas para una teoría de la comunicación popular. México, CISE-UNAM. 1982 (mimeo)

Goldman, Lucien. et. al. Importancia del concepto de conciencia posible para la comunicación. En el Concepto de información en la ciencia contemporánea. México, ed. Siglo XXI, 1977.

Lerbinger, Otto. Diseños para una comunicación persuasiva. México, ed. Manual Moderno, 1979.

Mac Bride, Sean. Un solo mundo, voces multiples. (comunicación e información en nuestro tiempo). México, ed. Fondo de Cultura económica, 1981.

Prieto Castillo Daniel. Diseño y Comunicación, México, Ed. UAM-Xochimilco, 1982.

Paoli, J. Antonio. Comunicación, México, ed. Edicol, S.A. 1980.

UNIDAD II. BIBLIOGRAFIA BASICA

Mc. Luhan, Marshall. La comprensión de los medios como las extensiones del hombre. México, ed. Diana, 1975.

Jerrold E. Kemp. Planificación y Producción de Materiales Audiovisuales. México, ed. ILCE, 1976.

Kieffer y Cochran. Técnicas Audiovisuales. México, Ed. Pax-México, 1973.

Giacomantonio, Marcello. La enseñanza audiovisual. Barcelona, Ed. Gustavo Gili, 1979.

Castañeda Yañez, Margarita. Los medios de la comunicación y la tecnología educativa. México, ed. Trillas, 1982.

Puiggros, Adriana. Imperialismo y educación en América Latina, México, Ed. Nueva Imagen, S.A. 1980.

ESCUELA NACIONAL DE ESTUDIOS PROFESIONALES
A R A G O N
COORDINACION DE PEDAGOGIA

MATERIA: AUXILIARES DE LA COMUNICACION II
SEMESTRE: CUARTO
NO. DE CREDITOS: CUATRO
PROFR.: JOSE LUIS NAVARRO GARCIA.

Es común que cuando oímos o vemos mensajes a través de los diferentes medios masivos de difusión, no pongamos atención en el trasfondo que conllevan dichos mensajes; simplemente somos receptores-consumidores de ellos y ,generalmente, nunca reflexionamos en el contenido de los mismos.

Partiendo de esta base, el presente curso pretende introducir a los participantes en el análisis de mensajes; - se abordaran los elementos necesarios para entender los diferentes mensajes con que cotidianamente nos bombardean -- los medios masivos de difusión; televisión, radio, prensa, etc.

Asimismo que desarrollan la capacidad de evaluar los diferentes medios auxiliares didácticos, y utilicen los -- más adecuados en el proceso enseñanza-aprendizaje, de acuerdo a sus fines y propósitos educativos.

PRODUCTO FINAL DEL CURSO

Al término del curso los participantes:

- Identificarán el contenido de los mensajes emitidos - por los medios masivos de difusión.
- Evaluarán la utilización de los diferentes medios auxiliares didácticos en el proceso enseñanza-aprendizaje.

UNIDAD I. INTRODUCCION AL ANALISIS DE MENSAJES

En esta unidad los participantes revisarán los diferentes mensajes emitidos por los medios masivos de difusión y las diversas técnicas empleadas en el análisis de los mismos - con la finalidad de utilizarlos en la producción de programas con fines educativos.

GUIA TEMATICA:

1.1 Diferentes Medios Masivos de Difusión:

Televisión, Radio, Prensa, Historieta, Comics, etc.

1.2 Ideología de los Medios Masivos de Difusión.

1.3 Elementos para el Análisis de Mensajes.

1.4 Tipos de Lenguaje.

1.5 Tipos de Mensajes.

1.6 Mensajes Educativos.

1.7 El mensaje de la Televisión Educativa.

UNIDAD II. EVALUACION DE LOS MEDIOS AUXILIARES DIDACTICOS.

En esta unidad los participantes evaluarán la utilización de los medios auxiliares didácticos. Se pretende con ello que los participantes sepan; cómo, cuándo, donde y por qué

deberán utilizar los medios antes mencionados.

GUIA TEMATICA:

- 2.1 Relación entre medios auxiliares didácticos y la educación.
- 2.2 Diferentes medios auxiliares didácticos.
- 2.3 Procedimientos para la selección de Medios Auxiliares Didácticos.
- 2.4 Evaluación de los medios auxiliares didácticos.
- 2.5 El uso de los medios auxiliares didácticos en el aula.
- 2.6 La televisión como medio auxiliar didáctico.

UNIDAD I.

BIBLIOGRAFIA BASICA

Baggaley, J.P. Análisis del mensaje televisivo. España, Ed. Gustavo Gili, et.al. 1974.

Prieto Castillo, Daniel. Elementos para el análisis de mensajes, México, ed. ILCE, 1982.

U.N.A.M. Análisis de Mensajes. México, CISE-UNAM (Actualización Didáctica.) (mimeo). 1983.

Pérez Blanquet, Carmen. La Historieta en la Educación. México, U.N.A.M. ENEP-ARAGON, Tesina Profesional 1983.

Marentes, Pablo. Et. al. Televisión, Cine, Historietas y Publicidad en México. México, Ed. UNAM. (Cuadernos del -- Centro de Estudios de la Comunicación 2) 1978.

González Pedrero, Enrique, et. al. El Estado y la Televisión, México, ed. Nueva Política. Vol. 1, Núm. 3 Julio-Sep. 1986.

Esteinov M. Javier. Aparatos de Comunicación de Masas, Estado y Puntos de Hegemonía. México, UAM Xochimilco -----

(Cuadernos del TICOM). 1980.

UNIDAD II.

BIBLIOGRAFIA BASICA

Guimsber, Enrique. Los medios masivos de comunicación y la formación psicosocial. CISE-UNAM. (mimeo) 1982.

Luciardi Bonari, Ana Maria. Evaluación de los medios en la enseñanza. CISE. UNAM. (mimeo) 1982.

J. Briggs, Leslie. et. al. Los medios de la instrucción. Buenos Aires, Ed. Guadalupe. 1973.

Zavaleta, de, Esther Teresa. Evaluación de Materiales Audiovisuales para la enseñanza, Buenos Aires. Ed. Universitaria de Buenos Aires. 1971.

Mc Luhan, Marshall. La comprensión de los medios como las extensiones del hombre. México, Ed. Diana. 1975.

Como conclusión a esta propuesta nos permitiremos presentar a continuación, los contenidos de la materia Taller de Televisión I y II de los semestres 7° y 8° de la carrera de Licenciado en Pedagogía, con el fin de vincularlos con los contenidos de la materia Auxiliares de la Comunicación I y II, los cuales ya fueron presentados con anterioridad.

Podemos afirmar que el resultado de los cursos propuestos para las materias Auxiliares de la Comunicación I y II, se verá reflejado en el aprovechamiento de los cursos de -- Taller de Televisión I y II, con lo que se validará nuestra afirmación anterior.

ESCUELA NACIONAL DE ESTUDIOS PROFESIONALES

A R A G O N

COORDINACION DE PEDAGOGIA

MATERIA: TALLER DE TELEVISION I
SEMESTRE: SEPTIMO
NO. DE CREDITOS: CUATRO
PROFR.: JOSE LUIS NAVARRO GARCIA

Actualmente son pocas las instituciones educativas del país que cuentan con un estudio de televisión para producir programas educativos, es por esto, que las instituciones -- que gozan de este privilegio, deben utilizar sus equipos e instalaciones para auxiliarse en las tareas educativas utilizando la televisión educativa como un recurso auxiliar -- didáctico en el proceso de enseñanza-aprendizaje.

Por ello, a partir de la concepción de "Taller" que -- implica la producción en el "aquí y ahora" del proceso de aprendizaje, se pretende ofrecer a los alumnos participantes de séptimo semestre de la carrera de Licenciado en Pedagogía, la oportunidad de conocer la metodología del proceso de programas educativos.

PRODUCTO TERMINAL DEL CURSO

Al término del curso los participantes:

- Conocerán y aplicarán la metodología propuesta para la planeación de programas educativos.
- Aplicarán las técnicas utilizadas en la producción

de un programa educativo.

- Entregarán proyectos para la producción de programas educativos que apoyen didácticamente a cualquiera de las materias que conforman el plan de estudios de la - carrera de pedagogía.

UNIDAD I. FAMILIARIZACION CON EL EQUIPO DEL TALLER

En esta unidad se pretende que los alumnos, de manera teórico-instrumental se familiaricen tanto con el equipo del - estudio, como con el portatil.

GUIA TEMATICA:

- 1.1 Lineamientos generales para el uso del taller
- 1.2 Ejercitaciones teórico-instrumentales.
 - 1.2.1 Demostración de objetos
 - 1.2.2 Entrevista.
 - 1.2.3 Dramatización
- 1.3 La técnica rotativa
- 1.4 Grabación de exteriores.

UNIDAD II. METODOLOGIA PARA LA PRODUCCION DE PROGRAMAS EDUCATIVOS.

En esta unidad se propondrá para su análisis, la metodología que debe emplearse en la preproducción, producción y post-producción de programas con fines educativos.

GUIA TEMATICA:

- 2.1 Fases de la Producción
- 2.2 Preproducción
 - 2.2.1 planta de piso

- 2.2.2 Tomas de camara
- 2.2.3 movimientos de cámara
- 2.2.4 Guión Pedagógico
- 2.2.5 Guión Técnico
- 2.2.6 Guía de camarografos
- 2.2.7 Story Board
- 2.2.8 Runing Order
- 2.2.9 Staff de producción
- 2.2.10 Escenografía
- 2.2.11 vestuario
- 2.2.12 utileria
- 2.2.13 locaciones
- 2.2.14 horarios
- 2.2.15 permisos
- 2.2.16 tema musical
- 2.2.17 tiempos
- 2.2.18 iluminación
- 2.2.19 ensayo en "frio"

2.3. Producción

- 2.3.1 Dirección del programa
- 2.3.2 tomas exteriores

2.4 Postproducción.

- 2.4.1 edición de video
- 2.4.2 Edición de audio
- 2.4.3 Transfers de Cintas
- 2.4.4 Inserts de Cintas
- 2.4.5 Flash Backs

2.5 Elaboración de proyectos para la producción de programas educativos.

UNIDAD I.

BIBLIOGRAFIA BASICA

UNAM. Taller de Televisión Educativa "Apuntes de producción México, CISE (Actualización didáctica) (mimeo) 1982.

Giacomantonio, Marcelo. La enseñanza audiovisual, Barcelona Ed. Gustavo Gili, (Colecc. punto y línea), 1978.

Arreguín, J.L.M. Tres acercamientos a la educación audiovisual, México, ed. trillas, 1981.

Navarro García, José Luis. Componentes básicos de la cámara de televisión, México, CISE_UNAM. ENEP-ARAGON (Programa tele visivo). 1983.

UNIDAD II.

BIBLIOGRAFIA BASICA

Prieto Castillo, Daniel. Diseño y Comunicación, México, UAM. Xochimilco, 1982.

Baggaley/Duck. Análisis del mensaje televisivo. Barcelona, Ed. Gustavo Gili, 1976.

U.N.A.M. Análisis de Mensajes, México, CISE, (actualización didáctica) (mimeo) 1983.

Paoli, J. Antonio. Comunicación, México, Editorial Edicol. - 1980.

Escudero Yerena Ma. TEResa. La Comunicación en la enseñanza México, Ed. Trillas, 1977.

ESCUELA NACIONAL DE ESTUDIOS PROFESIONALES

A R A G O N

COORDINACION DE PEDAGOGIA

MATERIA: TALLER DE TELEVISION II
SEMESTRE: OCTAVO
NO. DE CREDITOS: CUATRO
PROFR.: JOSE LUIS NAVARRO GARCIA

El presente programa ha sido elaborado básicamente para --- orientar a los participantes que integran los diferentes - staffs de producción, acerca de la metodología que deberán emplear en la producción de los proyectos previamente ela-- borados.

En este semestre se establecerá relación entre las materias Auxiliares de la Comunicación I y II y Taller de Televisión I, que es aquí el punto de incidencia en donde los alumnos participantes de octavo semestre de la carrera de Licencia do en Pedagogía, deben demostrar los conocimientos y experiencias básicas para realizar la producción planeada, utilizando una metodología propia y además desarrollando la - técnica del análisis de mensajes, enfocada a la producción de programas educativos

UNIDAD I. PRODUCCION DEL PRIMER PROGRAMA.

En base a un estudio realizado el semestre anterior, respec- to a qué materias necesitan apoyo audiovisual, los alumnos

participantes producirán un programa de apoyo didáctico, durante la primera parte del semestre en turno.

GUIA TEMATICA:

- 1.1 Asesoría Pedagógica
- 1.2 Asesoría Técnica
- 1.3 Producción del Programa
- 1.4 Evaluación.

UNIDAD II. PRODUCCION DEL SEGUNDO PROGRAMA.

En esta unidad los alumnos participantes producirán un segundo programa siguiendo la misma metodología empleada en la producción del primer programa.

GUIA TEMATICA:

- 2.1 Asesoría Pedagógica
- 2.2 Asesoría Técnica
- 2.3 Producción del Programa
- 2.4 Evaluación

UNIDADES I y II.

BIBLIOGRAFIA BASICA

Colombo, Furio. Televisión: La realidad como espectáculo.

Barcelona, Ed. Gustavo Gili. (col. punto y línea), 1976.

Cazeneuve, Jean. El hombre telespectador, Barcelona, Ed. - Gustavo Gili, (Col. punto y línea), 1977.

Giacomantonio, Marcelo. La enseñanza audiovisual. Barcelona Ed. Gustavo Gili. (Col. punto y línea), 1978.

Arreguín, J.L.M. Tres acercamientos a la educación audiovisual, México, Ed. Trillas, 1981.

U.N.A.M. Taller de Televisión Educativa, "Apuntes de Producción" México, CISE (Actualización Didáctica) (mimeo) ---
1982.

Como resultado de la investigación realizada, arribamos a las siguientes:

CONCLUSIONES:

- A través de la educación y de los medios masivos de difusión se realiza una práctica ideológica, en la cual se educa al hombre orientandolo hacia determinada forma de vida que el grupo dominante necesita.
- La ideología introyectada a través de los medios masivos, actúa en forma permanente sobre la conciencia de los agentes sociales, ya que se encuentra en todo material periodístico, radial, televisivo, etc.
- Los medios masivos de difusión, en su papel socializador han desplazado a la familia, escuela e iglesia, debido a su potencialidad de extensión territorial.
- Los medios masivos de difusión son la primera instancia ideológica que irrumpe en la conciencia de los agentes sociales, y no la escuela institucional.
- Los medios masivos de difusión realizan tres funciones básicas para el sistema capitalista:
 - a) Aceleran el proceso de circulación del capital.
 - b) Convierten la ideología de la clase dominante en la principal ideología del conjunto social.
 - c) Contribuyen a la reproducción y formación de la fuerza de trabajo cualificada.
- Tanto la televisión comercial como la educativa realizan funciones similares: Por un lado, una labor de ---

inculcación ideológica para que la clase dominante se levante hegemónicamente por encima de los grupos sociales. Por otro, una labor "pedagógica-cultural" cuyo -- objetivo es aumentar el capital de la clase dominante por medio del proceso de circulación y consumo de las mercancías "educativas".

- Los mensajes emitidos a través de los medios masivos de difusión forman parte del proceso de circulación y reproducción del capital, por lo tanto, detrás de todo mensaje producido y emitido por la sociedad capitalista hay una intencionalidad mercantil, política e ideológica.
- La corriente desarrollista atribuye a la educación la función de promotora del desarrollo en latinoamérica; a partir de esta atribución, se infiere la importancia de incluir el estudio de la materia Taller de Televisión en el Plan de Estudios de la Licenciatura en Pedagogía, dado que la práctica del pedagogo incide en el ámbito educativo y es fundamental para el progreso, desde la posición desarrollista. Bajo esta perspectiva, -- la materia Taller de Televisión I-II intenta formar -- cuadros de pedagogos con conocimientos técnicos para -- producir programas educativos.

CONSIDERACIONES FINALES.

El Licenciado en Pedagogía debe poseer una formación teórica, metodológica e instrumental que le permita:

- Participar en la producción de programas educativos, a un nivel teórico-instrumental, y no solamente a nivel técnico.
- Utilizar una metodología propia en la producción de programas educativos, para romper con los esquemas establecidos por la televisión comercial y la educativa de nuestro país.
- Analizar la carga ideológica que conllevan los mensajes emitidos a través de los medios masivos de difusión.
- Utilizar el mensaje educativo, dejando a un lado todo tipo de mensaje que tenga similitud con el comercial.
- Integrar equipos interdisciplinarios para trabajar conjuntamente en la planeación y producción de programas con verdadero valor educativo, aplicables a nuestra realidad actual.

B I B L I O G R A F I A

1. AEBLI, HANS. Una didáctica fundada en la Psicología de Jean Piaget. Argentina, ed. Kapelusz, - 1973.
2. ADORNO; ALEMAN ET. AL. El Estado y la Televisión, en Nueva Política, México, Vol. 1, núm. 3 Julio -Septiembre. 1976.
3. ALTHUSSER, LOUIS. Ideología y Aparatos Ideológicos del Estado. Colombia, ed. Ediciones PEPE.1978.
4. ARREGUIN, J.LM. Tres acercamientos a la educación audiovisual. México, ed. Trillas, 1981.
5. BAGGALEY, J. P. ET. AL. Análisis del Mensaje Televisivo. España, ed. Gustavo Gili, S. A. 1982.
6. BRIGGS, LESLIE J. ET. AL. Los Medios de la Instrucción, Buenos Aires, ed. Guadalupe, 1973.
7. BROCCOLI, ANGELO. Ideología y Educación. México, ed. Nueva Imagen. 1978.
8. BROCCOLI, ANGELO. Antonio Gramsci y la educación como hegemonía. México, ed. Nueva Imagen,1979.
9. CARNOY, MARTIN. La Educación como Imperialismo Cultural. México, ed. Siglo veintiuno editores 1978.
10. CASSIRER, HENRY R. Televisión y Enseñanza. Argentina, ed. Solar/Hachette. 1964.
11. CASTAÑEDA, YAÑEZ MARGARITA. Los medios de la comunicación y la tecnología educativa. México, ed. trillas, 1982.

12. JUAN MANTOVANI. La Educación y sus tres problemas. Argentina, Ed. El Ateneo. 1979.
13. CAZENEUVE, JEAN. El hombre telespectador, España, ed. Gustavo Gili S.A. (Colección punto y línea), 1977.
14. COLOMBO, FURIO. Televisión: la realidad como espectáculo. España, ed. Gustavo Gili S. A. (Colección punto y línea). 1976.
15. CREMOUX, RAUL. ¿TELEVISION o prisión electrónica?, México, ed. Fondo de Cultura Económica, 1974.
16. CHEHAYBAR, Y KURY EDITH. Técnicas para el aprendizaje grupal. México, ed. U.N.A.M. CISE. 1982.
17. D. A. DE KORTE. La televisión en la educación y la enseñanza, España, ed. Paraninfo, 1969.
18. DOS SANTOS THEOTONIO. Imperialismo y Dependencia. México, ed. ERA.
19. E.N.E.P. ARAGON. Encuentro sobre Diseño Curricular. México, ed. UNAM. ENEP. ARAGON. (MEMORIA), 1982.
20. ESCUDERO, YERENA MA. TERESA. La comunicación en la enseñanza. México, ed. trillas, 1981.
21. ESTEINOU, M. JAVIER. "Aparatos de Comunicación de Masas Estado, y Puntas de Hegemonía", México, ed. U.A.M. XOCHIMILCO (Cuadernos del TICOM), 1980.
22. E. KEMP, JERROLD. Planificación y Producción de Materiales Audiovisuales, México, ed. Representaciones y Servicios de Ingeniería S. A. 1973.

23. FAGES, J. B. ET. AL. Diccionario de Comunicación. Argentina, ed. Editor 904, 1977.
24. FREIRE, PAULO. Pedagogía del Oprimido. México, ed. Siglo veintiuno editores, 1979.
25. FREIRE, PAULO. La educación como práctica de la libertad. México, ed. Siglo veintiuno editores, 1976.
26. GARCIA, JIMENEZ JESUS. Televisión educativa para América Latina, México. ed. Porrúa, S. A. 1970.
27. GIACOMANTONIO, MARCELLO. La enseñanza audiovisual, España, ed. Gustavo Gili, (Colección punto y línea), 1979.
28. HANNOUN, HUBERT. Iván Illich o la Escuela sin Sociedad. Barcelona, ed. Ediciones Península, 1976.
29. HARNECKER, MARTA. Los conceptos elementales del Materialismo Histórico, México, ed. Siglo veintiuno editores S. A. 1972.
30. HILGARD, ERNEST E. ET AL. Teorías del Aprendizaje. México, ed. trillas. 1980.
31. KIEFFER Y COCHRAN. Técnicas Audiovisuales, México, ed. Pax-México, 1973.
32. LABARCA, GUILLERMO. Economía Política de la Educación. México ed. Nueva Imagen. 1980.
33. LABARCA, GUILLERMO. ET. AL. La Educación Burguesa. México, ed. Nueva Imagen, 1981.
34. LABELLE, THOMAS J. Educación no formal y cambio social

en América Latina. México, ed. Nueva Imagen. 1980.

35. MARX, C. F. ENGELS. Ideología Alemana, México, ed. Fondo de Cultura Popular, 1976.
36. MARX, CARLOS. Manuscritos económicos filosóficos de 1844. México, ed. Grijalbo, S. A. 1975.
37. MARENTES, PABLO. ET. AL. Televisión, cine, historietas y publicidad en México. México, ed. U.N.A.M. (Cuadernos del centro de Estudios de la Comunicación 2), 1978.
38. MATTELART, ARMAND. Multinacionales y sistemas de comunicación. México, ed. Siglo veintiuno editores. 1981.
39. MC. LUHAN, MARSHALL. La comprensión de los medios como las extensiones del hombre. México, ed. Diana, 1975.
- * 40. MEDINA, JOSE ECHAVARRIA. Filosofía, Educación y Desarrollo. México. ed. Siglo veintiuno editores 1975.
41. PAIN, SARA. Diagnóstico y tratamiento de los problemas de aprendizaje. Buenos Aires. ed. Nueva Visión, 1970.
42. PAOLI, ANTONIO. La Comunicación, México, ed. Edical, 1980.
43. PEREZ, BLANQUET CARMEN. La Historieta en la Educación, México, ed. U.N.A.M. ENEP-ARAGON (TESINA PROFESIONAL) 1983.
44. PRIETO, CASTILLO DANIEL. Diseño y Comunicación, México, ed. U.A.M. "XOCHIMILCO" 1982.

45. PRIETO, C. DANIEL. Elementos para el análisis de Mensajes, México, ed. ILCE, 1982.
46. PUIGGROS, ADRIANA. Imperialismo y Educación en América Latina. México, ed. Nueva Imagen. 1980.
47. RODRIGUEZ, MA. LUISA. ET. AL. El científico como producto y comunicador. El Caso de México. México, ed. UNAM, 1982.
48. SCHAFF, ADAM. Historia y Verdad, México, ed. Grijalbo, (teoría y praxis), 1981.
49. SCHRAMM, WILBUR. La Ciencia de la Comunicación Humana. México, ed. Roble. 1972.
50. SELECCIONES DEL READER,S. DIGEST. Gran Diccionario Enciclopédico Ilustrado, México, ed. READER'S DIGEST MEXICO, t. VI y XI, 1972.
51. U.N.A.M. "Análisis de Mensajes", México, CISE (actualización didáctica) (mimeo) 1983.
52. U.N.A.M. Taller de Televisión Educativa "Apuntes de Producción", México, CISE (actualización didáctica) (mimeo) 1982.
53. U.A.M. AZCAPOTZALCO. Seminario de Comunicación Social. México. ed. UAM. AZCAPOTZALCO, 1983.
54. UNESCO. Evolución Reciente de la Educación en América Latina. I al VII. México, ed. Sep Setentas. 1976.
55. ZAVALETA, ESTHER TERESA DE. Evaluación de Materiales Audiovisuales para la Enseñanza. Buenos Aires, 1971.